



Presentazione

Catene portacavi con traversini in alluminio Serie MC - MK -XLC

- Bande di maglia in poliammide rinforzato e traversini in alluminio
- Silenziosità assoluta nella versione MCL con ammortizzatori inferiori e sistema di battuta soft
- Elevata capacità di carico
- Maglie con labirinti anti intrusione polveri
- Apribili su entrambi i lati contemporaneamente
- Meccanismo di snodo con quattro perni e trascinamento globale
- Pattini di scorrimento asportabili
- Larghezze variabili con passo di 1 mm
- Suddivisioni interne orizzontali e verticali
- Raccordi terminali con fermacavo ed universali in alluminio
- Disponibilità immediata

Varianti del traversino:

- RST** - esecuzione a telaio standard apribile a scatto
RV/RVT - esecuzione a telaio rinforzata
RF/RFT - esecuzione a telaio Massiv con profilo di fissaggio
RM - esecuzione a telaio Massiv
RMA - esecuzione apribile per tubi di grosse dimensioni
RMR - esecuzione a rulli in poliammide
LG - esecuzione traversino forato

Materiale delle bande:

K 7422

Materiale dei coperchi:

Lega di alluminio

Elevata disponibilità di raggi di curvatura!

Raggi intermedi a richiesta
 Disponibili raggi di curvatura contrari
 → vedi **Informazioni tecniche**
 pag. 3.018

Tipo	Larghezza interna		Larghezza esterna		Altezza interna h_i in mm	Passo t	Dati tecnici da pag.
	B_i min mm	B_i max mm	B_k max mm	B_k max mm			
MC 0320	25	280	36	291	19	32	12.002
MC 0650	48	600	80	630	38/200	65	12.008
MC 0950	50	700	89	739	47,5/54/58/200	95	12.022
MC 1250	50	800	95	845	66/69/72	125	12.044
MC 1300	100	800	150	850	87	130	12.064
MK 0475	24	192	41	209	28	47,5	12.107

Tipo	Larghezza interna		Larghezza esterna		Altezza interna h_i in mm	Passo t	Dati tecnici da pag.
	B_i min mm	B_i max mm	B_k max mm	B_k max mm			
XLC1650	130	1000	198	1068	106/108	165	12.079

Tipo MC 0320

Layout della catena portacavi

Passo t = 32 mm
 Altezza maglia h_G = 27,5 mm
 Altezza montaggio H_{min} = 2 KR + 27,5 mm
 Lunghezza l1 = vedi dimensioni raccordi

Per il funzionamento della catena è necessaria una superficie uniforme. Se tale condizione non sussiste è indispensabile l'applicazione di una canalina di scorrimento.

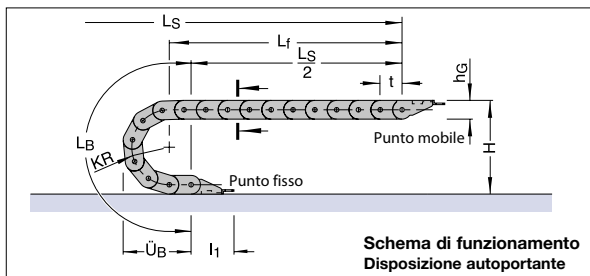

**Schema di funzionamento
Disposizione autoportante**

Dimensioni costruttive
in funzione del raggio di curvatura

Raggio di curvatura KR	037 mm	047 mm	077 mm	100 mm	200 mm
Lunghezza arco L_B	181	212	306	379	693
Ingombro arco \ddot{U}_B	83	93	123	146	246
Altezza H_{min}	101,5	121,5	181,5	227,5	427,5
Altezza H_z	121,5	141,5	201,5	247,5	447,5

Diagramma dell'autoportanza



Lunghezza autoportante L_f e Corsa L_S
in funzione del peso aggiunto
(Vedi Informazioni Costruttive)

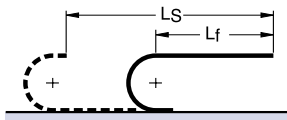

Lunghezza catena:

$$L_K \approx \frac{L_S}{2} + L_B \quad \text{Multiplo del passo 32 mm}$$

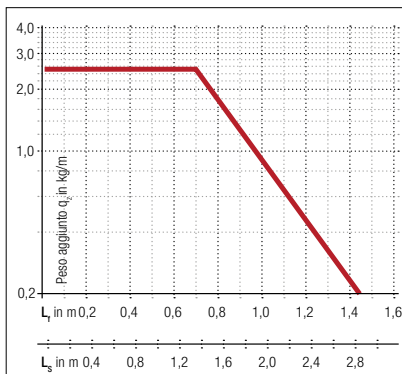

Il diagramma dell'autoportanza considera un peso proprio catena q_k di 0,54 kg/m.

Diagramma dell'autoportanza



Lunghezza con flessione ammissibile L_D e Corsa L_S
in funzione del peso aggiunto
(Vedi Informazioni Costruttive)

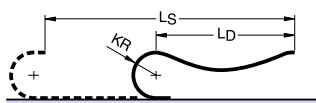

Lunghezza Catena:

$$L_k \approx \frac{L_S + KR}{2} + L_B \quad \text{Multiplo del passo 32 mm}$$

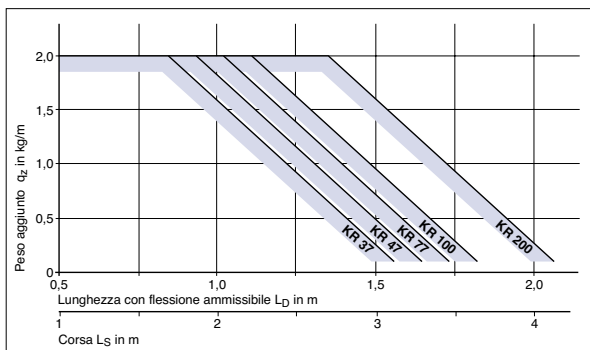

Corse di traslazione elevate

Per corse molto lunghe la catena portacavi viene installato in un canale di guida.

Layout → vedi Informazioni Costruttive

Canale di guida → vedi Accessori paragrafo 20

La progettazione di un'installazione viene eseguita dai nostri tecnici previa esplicita richiesta.



Tipo MC 0320

Sezione della catena

Vista in sezione come da schema di funzionamento

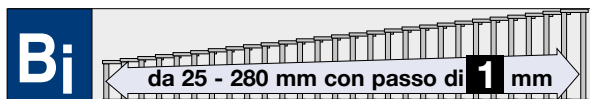

Variante di apertura 02 (Standard):

Profili apribili sul lato superiore!

Larghezza Catena:

$$B_k = B_i + 11 \text{ mm}$$

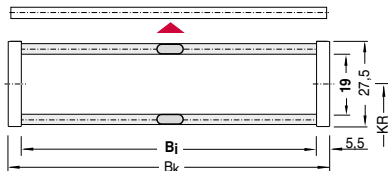

Variante di apertura 01:

Profili apribili sul lato inferiore!

Larghezza Catena:

$$B_k = B_i + 11 \text{ mm}$$

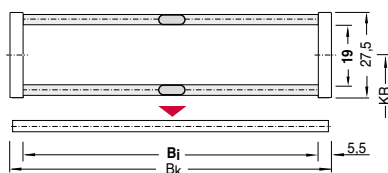

Montaggio traversini:



Montaggio traversini su ogni maglia

Disponibili larghezze a richiesta

Bi 25 - 280 mm con passo di 1 mm!

Articolo Nr.	Bi mm	Bk mm	Raggi di curvatura disponibili in mm						Peso kg/m	U.M.
MC 0320.089.Raggio	089	100	037	047	077	100	200	0,79	Mt	
MC 0320.109.Raggio	109	120	037	047	077	100	200	0,89	Mt	
MC 0320.129.Raggio	129	140	037	047	077	100	200	0,98	Mt	
MC 0320.149.Raggio	149	160	037	047	077	100	200	1,08	Mt	
MC 0320.160.Raggio	160	171	037	047	077	100	200	1,13	Mt	
MC 0320.180.Raggio	180	191	037	047	077	100	200	1,23	Mt	
MC 0320.200.Raggio	200	211	037	047	077	100	200	1,33	Mt	
MC 0320.220.Raggio	220	231	037	047	077	100	200	1,43	Mt	
MC 0320.240.Raggio	240	251	037	047	077	100	200	1,53	Mt	
MC 0320.260.Raggio	260	271	037	047	077	100	200	1,63	Mt	
MC 0320.280.Raggio	280	291	037	047	077	100	200	1,73	Mt	

Completare l'Articolo con il raggio di curvatura desiderato. Es. MC0320.109.037



Maglie con labirinto anti intrusione polveri



Meccanismo di snodo a trascinamento globale



Con quattro perni di giunzione



Pattini di scorrimento asportabili per applicazioni scorrevoli

Tipo MC 0320

I separatori sono mobili nel traversino.
I separatori vengono montati generalmente ogni 2 maglie.

Sistema di separatori

Sistema di separatori TS 0

Senza divisori orizzontali

s_T	2 mm
$a_{T \text{ min}}$	3 mm
$a_x \text{ min}$	6 mm
$a_c \text{ min}$	4 mm

Per ordinare catene già assemblate indicare TS 0 / n_T x. TS 0 indica solo separatori verticali, n_T il numero dei separatori per traversa. Quindi sostituire con x la quantità desiderata.

Esempio: TS 0 / n_T 3

Vedi pag. 12.006

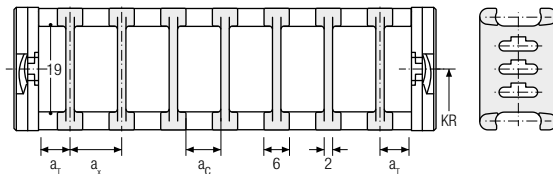

Descrizione	Codice	U.M.
Separatore	54490	Pz

Sistema di separatori TS 1

Con divisione orizzontale continua per tutta la lunghezza del B_1 eseguita con: **Profilo in alluminio 9 x 2 mm**

s_T	2 mm
$a_{T \text{ min}}$	3 mm
$a_{T \text{ max}}$	20 mm
$a_x \text{ min}$	6 mm
$a_c \text{ min}$	4 mm
n_T	2

Per ordinare catene già assemblate indicare TS 1 - VD y / n_T x. TS1 indica la presenza del divisore orizzontale continuo, VDy la sua posizione, n_T il numero dei separatori per traversa. Quindi sostituire x con la quantità desiderata di separatori per traversa (minimo 2) e la/le y con la posizione del/dei divisori.

Esempio: TS 1 - VD 1/ n_T 3

Vedi pag.12.006

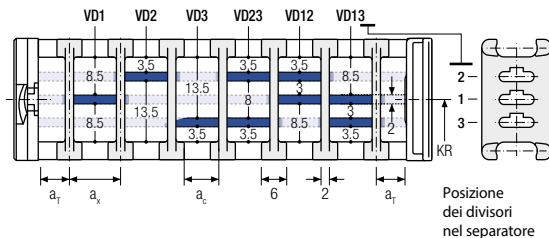

Variante consigliata: VD 1

Descrizione	Codice	U.M.
Separatore	54490	Pz
Profilo AL 9x2	6240	Mt

Tipo MC 0320

Raccordi terminali

Raccordi terminali in poliammide/alluminio senza fermacavo

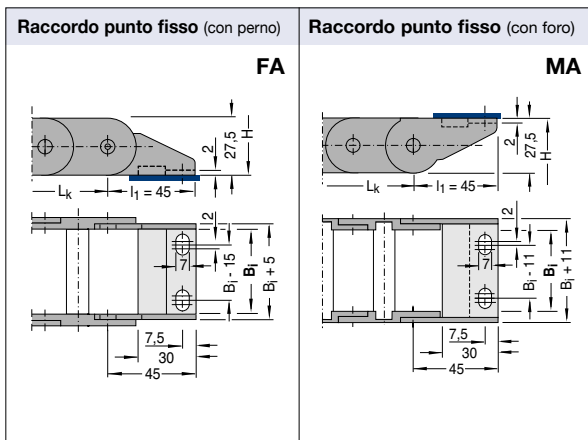

Per serie di raccordi si intende un raccordo con foro ed un raccordo con perno.

È possibile ordinare separatamente il solo raccordo con perno o il solo raccordo con foro.

Articolo Nr.	Serie raccordi articolo	Raccordo con perno Codice	Raccordo con foro Codice	B _i mm	B _k mm
MC0320.089	ZRMC320890	54831	54881	089	100
MC0320.109	ZRMC321090	54835	54885	109	120
MC0320.129	ZRMC321290	54836	54886	129	140
MC0320.149	ZRMC321490	54837	54887	149	160
MC0320.160	ZRMC321600	-	-	160	171
MC0320.180	ZRMC321800	-	-	180	191
MC0320.200	ZRMC322000	-	-	200	211
MC0320.220	ZRMC322200	-	-	220	231
MC0320.240	ZRMC322400	-	-	240	251
MC0320.260	ZRMC322600	-	-	260	271
MC0320.280	ZRMC322800	-	-	280	291

Disposizioni possibili dei raccordi terminali standard

Per ordinare catene già assemblate vedi Esempio a pag. 12.006

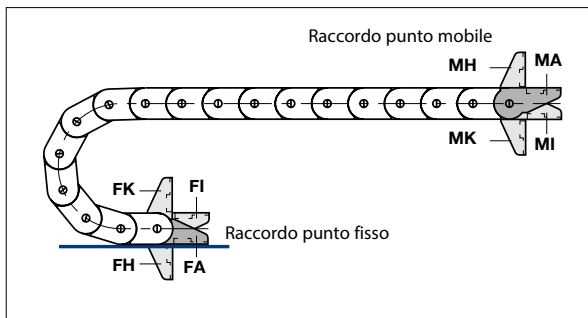

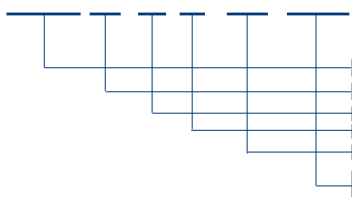
Come ordinare catene già assemblate**Esempio d'ordine****MC0320.200 . 02 . 77 . 1280 . FA/MA**

Catena portacavi Tipo MC0320, Larghezza interna Bi 200 mm, variante d'apertura 02, raggio di curvatura KR 77 mm, lunghezza Lk= 1280 mm e raccordi

Tipo Catena
Larghezza interna Bi in mm
Variante di apertura 02, profili apribili sul lato superiore
Raggio di curvatura KR in mm
Lunghezza catena Lk in mm (senza raccordi)
Raccordo punto fisso con perno lato foratura esterno (standard)
Raccordo punto mobile con foro lato foratura esterno (standard)

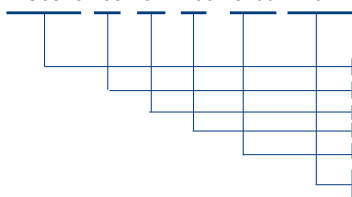
Esempio d'ordine**MC0320.109 . 02 . 100 . 3200 . FK/MK**

Catena portacavi Tipo MC0320, Larghezza interna Bi 109 mm, variante d'apertura 02, raggio di curvatura KR 100 mm, lunghezza Lk= 3200 mm e raccordi

Tipo Catena
Larghezza interna Bi in mm
Variante di apertura 02, profili apribili sul lato superiore
Raggio di curvatura KR in mm
Lunghezza catena Lk in mm (senza raccordi)
Raccordo punto fisso con perno girato di 90° verso l'interno (del KR)
Raccordo punto mobile con foro girato di 90° verso l'interno (del KR)

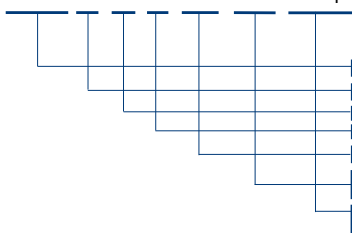
Esempio d'ordine**MC0320.160 . 02 . 77 . 2496 . FA/MI . TS1/n₃**

Catena portacavi Tipo MC0320, Larghezza interna Bi 160 mm, variante d'apertura 02, raggio di curvatura KR 77 mm, lunghezza Lk= 2496 mm e raccordi

Tipo Catena
Larghezza interna Bi in mm
Variante di apertura 02, profili apribili sul lato superiore
Raggio di curvatura KR in mm
Lunghezza catena Lk in mm (senza raccordi)
Raccordo punto fisso con perno lato foratura esterno
Raccordo punto mobile con foro lato foratura interno
Sistema di separatori TS1 con n.3 separatori montati

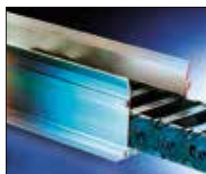
Canaline pag. 20.002**Fermacavi pag. 20.100****Cavi TRAXLINE pag. 19.001**



Tipo MC 0650

Layout della catena portacavi

Passo t = 65 mm
 Altezza guaina h_G = 57 mm (h_G' 60,6)
 Altezza montaggio H_{min} = 2 KR + 57 mm
 Lunghezza l₁ = vedi dimensioni raccordi

Per il funzionamento della catena portacavi è necessaria una superficie uniforme. Se tale condizione non sussiste è indispensabile l'applicazione di una canalina di scorrimento.

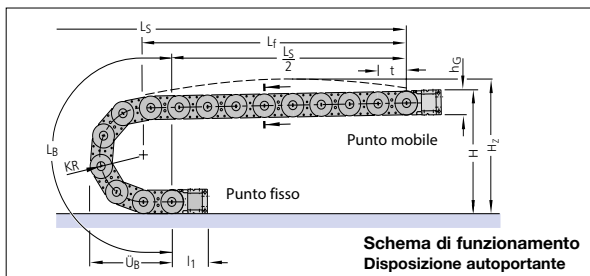

**Schema di funzionamento
Disposizione autoportante**

Diagramma dell'autoportanza



Lunghezza autoportante L_f e Corsa L_S

in funzione del peso aggiunto
(Vedi Informazioni Costruttive)

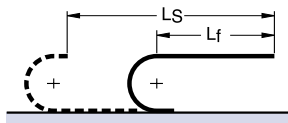

Lunghezza catena:

$$L_k \approx \left(\frac{L_S}{2} + L_B \right) * + 114 \quad \text{* Multiplo del passo 65 mm}$$



Lunghezza con flessione ammissibile L_D e Corsa L_S

in funzione del peso aggiunto
(Vedi Informazioni Costruttive)

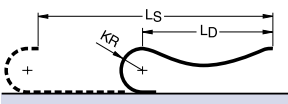

Lunghezza Catena:

$$L_k \approx \left(\frac{L_S + KR}{2} + L_B \right) * + 114 \quad \text{* Multiplo del passo 65 mm}$$

Raggio di curvatura KR	075 mm	095 mm	115 mm	145 mm	175 mm	220 mm	275* mm	300 mm	350* mm
Lunghezza arco L _B	366	429	492	586	680	822	994	1073	1230
Ingombro arco Ū _B	169	189	209	239	269	314	369	394	444
Altezza H _{min}	207	247	287	347	407	497	607	657	757
Altezza H ₂	242	282	322	382	442	532	642	692	792

*KR disponibile a richiesta

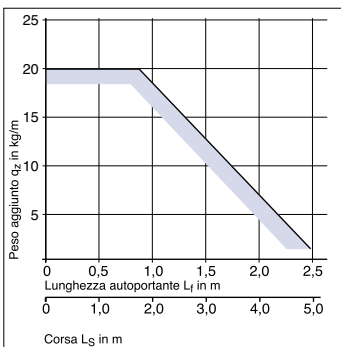

Opzione maglie neutre:
KR 75/RKR 215

Il diagramma dell'autoportanza considera un peso proprio catena q_k di 2,4 kg/m.

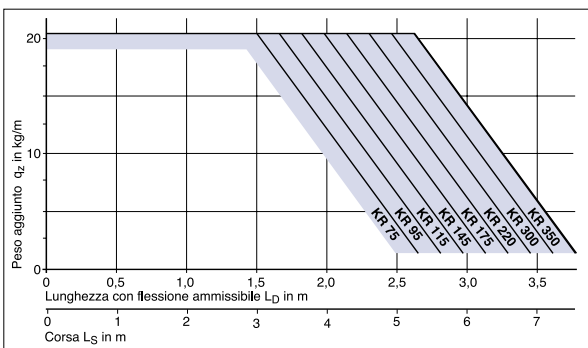

Corse di traslazione elevate

Per corse molto lunghe la catena portacavi viene installato in un canale di guida.

Layout → vedi Informazioni Costruttive

Canale di guida → vedi Accessori paragrafo 20

La progettazione di un'installazione viene eseguita dai nostri tecnici previa esplicita richiesta.



Tipo MC 0650

Sezione della catena

Vista in sezione come da schema di funzionamento

Variante del traversino RST

Traversino a telaio - esecuzione standard

Profili in alluminio apribili a scatto sul lato inferiore e superiore

Profili asportabili con rotazione a 90°

Montaggio traversini:



Variante RST - Standard
Montaggio traversini su ogni maglia

Possibile il montaggio dei traversini ogni due maglie: **Variante RS**

Larghezze Standard / Peso

Dimensioni in mm

Larghezza Catena:

$$B_k = B_i + 34 \text{ mm}$$

Larghezza Catena

con raccordi universali:

$$B_{EF} = B_k$$

Lunghezza profilo:

$$B_{ST} = B_i + 28 \text{ mm}$$

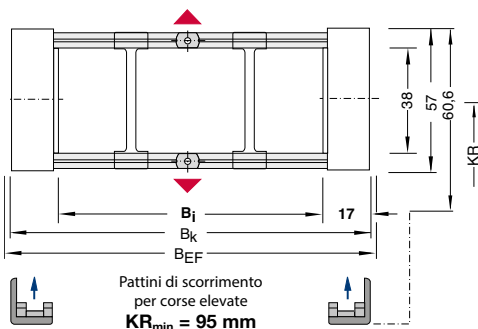
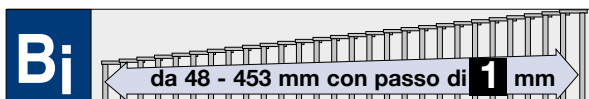

Articolo Nr.	Larghezza interna B_i	Larghezza catena B_k	Peso kg/m
MC0650.048.RST.Raggio	48	82	2,21
MC0650.053.RST.Raggio	53	87	2,24
MC0650.063.RST.Raggio	63	97	2,30
MC0650.078.RST.Raggio	78	112	2,40
MC0650.089.RST.Raggio	89	123	2,49
MC0650.094.RST.Raggio	94	128	2,53
MC0650.103.RST.Raggio	103	137	2,61
MC0650.113.RST.Raggio	113	147	2,65
MC0650.128.RST.Raggio	128	162	2,85
MC0650.138.RST.Raggio	138	172	2,97
MC0650.148.RST.Raggio	148	182	3,12
MC0650.153.RST.Raggio	153	187	3,16
MC0650.163.RST.Raggio	163	197	3,24
MC0650.178.RST.Raggio	178	212	3,43
MC0650.189.RST.Raggio	189	223	3,59
MC0650.203.RST.Raggio	203	237	3,70
MC0650.213.RST.Raggio	213	247	3,78
MC0650.228.RST.Raggio	228	262	3,97
MC0650.253.RST.Raggio	253	287	4,24
MC0650.260.RST.Raggio	260	294	4,30
MC0650.274.RST.Raggio	274	308	4,47
MC0650.278.RST.Raggio	278	312	4,50
MC0650.303.RST.Raggio	303	337	4,79
MC0650.353.RST.Raggio	353	387	5,34
MC0650.403.RST.Raggio	403	437	5,89
MC0650.453.RST.Raggio	453	487	6,44

Completare l'Articolo con il raggio di curvatura desiderato. Es. MC0650.189.RST.175

Raggi di curvatura KR (mm) disponibili

075 095 115 145 175 220 275* 300 350*

* KR disponibile a richiesta

Tipo MC 0650

Sistema di separatori per variante RS / RST

Sistema di separatori TS 0

Senza divisori orizzontali

s_T	3 mm
W_f	13 mm
$a_{T \text{ min}}$	6,5 mm
$a_{x \text{ min}}$	13 mm

Per ordinare catene già assemblate indicare TS 0 / $n_T \times$. TS 0 indica solo separatori verticali, n_T il numero dei separatori per traversa. Quindi sostituire con x la quantità desiderata.

Esempio: TS 0 / $n_T 4$

Vedi pag. 12.021

Sistema di separatori TS 1A

Con divisione orizzontale continua centrale per tutta la lunghezza del B_1 eseguita con: **divisore rotante in acciaio Inox d=3**

s_T	3 mm
W_f	13 mm
$a_{T \text{ min}}$	6,5 mm
$a_{T \text{ max}}$	15 mm
$a_{x \text{ min}}$	13 mm
$a_{x \text{ max}}$	45 mm

Sistema di separatori TS 1B

Con divisione orizzontale continua centrale per tutta la lunghezza del B_1 eseguita con: **divisore rotante in acciaio Inox d=4** (lunghezza = $B_1 - 2\text{mm}$)

s_T	3 mm
W_f	13 mm
$a_{T \text{ min}}$	6,5 mm
$a_{T \text{ max}}$	15 mm
$a_{x \text{ min}}$	13 mm
$a_{x \text{ max}}$	70 mm

Per ordinare catene già assemblate indicare TS 1A / $n_T \times$. TS1 indica solo separatori verticali, A indica la presenza del divisore orizzontale $d=4$, n_T il numero dei separatori per traversa. Quindi sostituire x con la quantità desiderata di separatori per traversa (minimo 2).

Esempio: TS 1A / $n_T 4$

Vedi pag.12.021

I separatori sono mobili nel traversino.
I separatori vengono montati generalmente ogni 2 maglie.

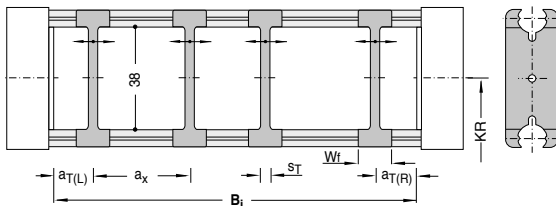

Descrizione	Codice	U.M.
Separatore	51848	Pz

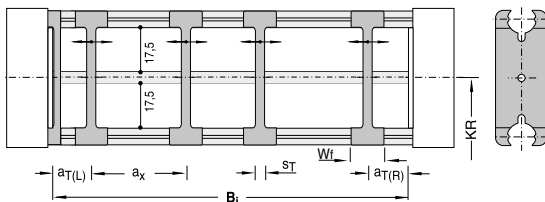

$s_T = 3 \text{ mm}$
$W_f = 5 \text{ mm}$

Descrizione	Codice	U.M.
Separatore laterale	K026503SEP	Pz
Separatore	51848	Pz
Tondo Inox d=3	K03SO0000B	Mt

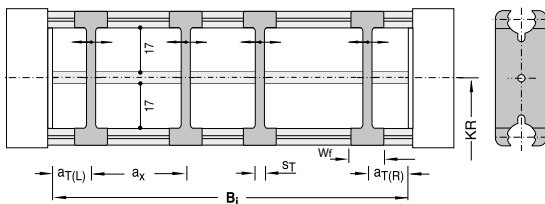

Descrizione	Codice	U.M.
Separatore	K026504SEP	Pz
Tondo Inox d=4	K04SO0000B	Mt

Tipo MC 0650

I separatori sono mobili all'interno del traversino.
I separatori vengono montati generalmente ogni 2 maglie.

Sistema di separatori per variante RS/RST

Sistema di separatori TS 3

Varianti consigliate: VR 0, VR 1, VR 2, VR 23 e VR 3

Suddivisione eseguita con **divisori in poliammide** spessore 4 mm

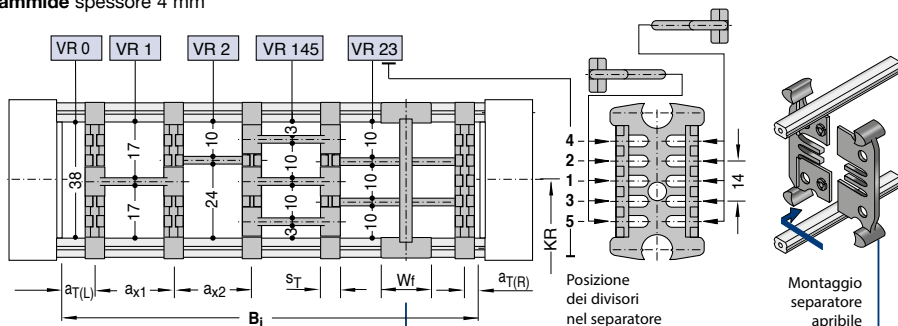

Descrizione	Codice	U.M.
Separatore apribile	71554	Pz

Descrizione	Codice	U.M.
Separatore	71511	Pz

s_T	8 mm
W_f	8 mm
W_f	12,5 mm separatore apribile
$a_{T \min}$	4 mm
$a_{x \min}$	16 mm (con suddivisione)
a_x passo	vedi tabella a_x

Per l'impiego di divisori con $a_x > 112$ mm deve essere previsto un sostegno supplementare centrale da effettuarsi con separatore apribile.

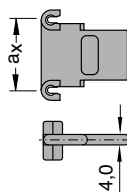

Separatori apribili adatti per montaggio in catene già assemblate

s_T	3 mm
-------	------

Per ordinare catene già assemblate indicare TS3 e per ogni camera (K) la variante VR di posizionamento dei divisori e le distanze a_T e a_x in mm.

Supponendo che quanto raffigurato abbia $B_i = 180$ mm, $a_{TL} = 9$ mm, la prima (da sinistra) $a_x = 23$ mm, la seconda $a_x = 28$ mm, la terza $a_x = 33$ mm, la quarta $a_x = 78$ mm e $a_{TR} = 9$ mm la descrizione è:

TS3/K1-VR0/9/K2-VR1/23K3-VR2/28K4-VR145/33K5-VR23/78/nT1/K6-VR0/9

In alternativa indicare solo TS3 e fornire schema con i codici dei componenti e loro posizioni di montaggio.

Vedi pag. 12.021

Codice dei Divisori

a_x mm	Codice Divisore	a_x mm	Codice Divisore
16	71514	78	52589
18	52580	80	71518
23	52581	88	52590
28	52582	96	71519
33	52583	112	71520
38	52584	128	71521
43	52585	144	71522
48	52586	160	71523
58	52587	176	71524
64	71517	192	71525
68	52588	208	71526

Tipo MC 0650

Sistema di separatori per Variante RS/RST

Sistema di separatori TS 1

Con divisione orizzontale continua per tutta la lunghezza del B; eseguita con: **Profilo in alluminio 11 x 4 mm**

s_T	3 mm
W_f	13 mm
$a_{T \min}$	6,5 mm
$a_{T \max}$	40 mm
$a_x \min$	13 mm
$n_T \min$	2

Per ordinare catene già assemblate indicare TS 1 - VD y / n_T x. TS1 indica la presenza del divisore orizzontale continuo, VDy la sua posizione, n_T il numero dei separatori per traversa. Quindi sostituire x con la quantità desiderata di separatori per traversa (minimo 2) e la/le y con la posizione del/dei divisori.

Esempio: TS 1 - VD 1/ n_T 4
Vedi pag.12.021

I separatori sono mobili nel traversino.
I separatori vengono montati generalmente ogni 2 maglie.

Varianti consigliate: VD 1, VD 2, VD 3

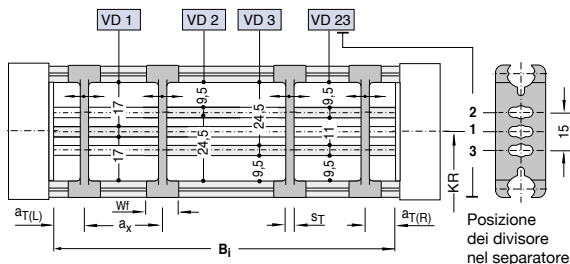

Descrizione	Codice	U.M.
Separatore	51845	Pz
Profilo AL 11x4	5803	Mt

Boccole rotanti

Nei montaggi ove è necessario ridurre al minimo l'attrito fra i conduttori ed il traversino, è possibile installare le boccole rotanti.



Boccola rotante D= 15 mm Sp. 2 mm		
Lungh. in mm	Codice	U.M.
6	K026506TUB	Pz
8	K026508TUB	Pz
20	K026520TUB	Pz

Distanziali

Nei montaggi con catena girata di 90° per evitare che i separatori sotto l'azione del peso dei cavi non rispettino la posizione assegnata, è possibile installare appositi distanziali.



Distanziale		
Lungh. in mm	Codice	U.M.
6	K026506DIS	Pz
8	K026508DIS	Pz
20	K026520DIS	Pz

Pattini di scorrimento

Pattini di scorrimento intercambiabili, prodotti in materiale plastico altamente scorrevole garantiscono un ottimale rapporto attrito-usura della guaina. Per applicazioni con velocità di traslazione >2,5 m/s vengono utilizzati pattini in materiale ad alta resistenza (in PA).

Esempio: Pat
Vedi pag. 12.021



Descrizione	Codice	U.M.
Pattino	71028	Pz
Pattino in PA	71115	Pz

Altezza catena con pattini
 $hG' = hG + 3,2 \text{ mm} = 60,2 \text{ mm}$
Raggio min. di curvatura per l'impiego dei pattini:
 $KR \min = 95 \text{ mm}$

Tipo MC 0650

Sezione della catena

Vista in sezione come da schema di funzionamento

Variante del traversino RMA

Variante del traversino RMA per tubi di grosse dimensioni

Materiale dei profili: **Legha di alluminio**

Materiale dei separatori: **Poliammide**

Il portacavi si deve appoggiare sulle bande della catena e sui traversini.

Profili apribili asportabili con rotazione di 90°

Negli spazi B_{i1} e B_{i3} è possibile inserire dei separatori (St=3, vedi applicazioni. Sistema di separatori pag. 12.010)

RMA1 (standard)

Montaggio dei traversini interni al raggio di curvatura

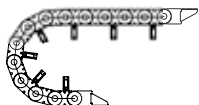

RMA1

- 1 - la catena deve essere tassativamente autoportante (vedi diagramma dell'autoportanza a pag. 12.008)
- 2 - per h_{i2} = 130 Kr minimo = 220
per h_{i2} = 160 Kr minimo = 300
per h_{i2} = 200 Kr minimo = 300

RMA2 (a richiesta)

Montaggio dei traversini esterni al raggio di curvatura

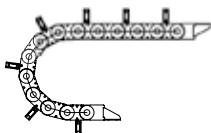

RMA2

- 1 - per l'ordinazione di questi traversini sostituire nel codice la sigla RMA1 con RMA2
- 2 - questo tipo di applicazione necessita dell'ausilio di una canalina di supporto (vedi schema disposizione del traversino RMA2)

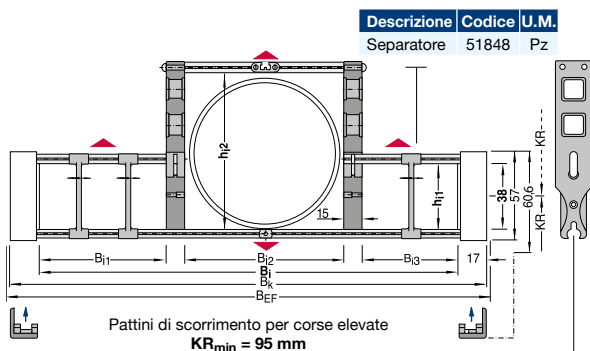
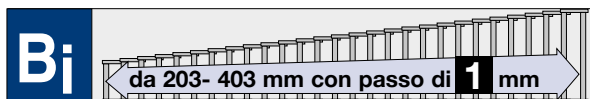

Descrizione	Codice	U.M.
Spalletta L=130	50001	Pz
Spalletta L=160	50002	Pz
Spalletta L=200	50003	Pz

Larghezza Catena:

$$B_k = B_i + 32 \text{ mm}$$

Articolo Nr.	B _{i1}	B _{i2}	B _{i3}	B _i	h _{i1}	h _{i2}
MC0650.130.203.Raggio	15	130	28	203	38	130
MC0650.130.228.Raggio	15	130	53	228	38	130
MC0650.130.253.Raggio	15	130	78	253	38	130
MC0650.130.278.Raggio	15	130	103	278	38	130
MC0650.130.303.Raggio	15	130	128	303	38	130
MC0650.130.353.Raggio	15	130	178	353	38	130
MC0650.130.403.Raggio	15	130	228	403	38	130
MC0650.160.253.Raggio	15	180	28	253	38	160
MC0650.160.278.Raggio	15	180	53	278	38	160
MC0650.160.303.Raggio	15	180	78	303	38	160
MC0650.160.353.Raggio	15	180	128	353	38	160
MC0650.160.403.Raggio	15	180	178	403	38	160
MC0650.200.278.Raggio	15	205	28	278	38	200
MC0650.200.303.Raggio	15	205	53	303	38	200
MC0650.200.353.Raggio	15	205	103	353	38	200
MC0650.200.403.Raggio	15	205	153	403	38	200

Completare l'Articolo con il raggio di curvatura desiderato e la variante RMA. Es. MC0650.RMA1.130.228.175

Raggi di curvatura KR (mm) disponibili

075**	095**	115**	145**	175**	220	275*	300	375*
-------	-------	-------	-------	-------	-----	------	-----	------

* KR disponibile a richiesta - ** Solo per RMA2

Tipo MC 0650

Sezione della catena

Vista in sezione come da schema di funzionamento

Variante del traversino LG

Traversino forato - esecuzione in due metà (Standard)

Montaggio traversini:

Variante LG

Montaggio dei traversini ogni 2 maglie

Variante LGT

Montaggio dei traversini ogni maglia

D_{max}	40 mm
$a_0 \text{ min}$	10 mm
C_{min}	4 mm

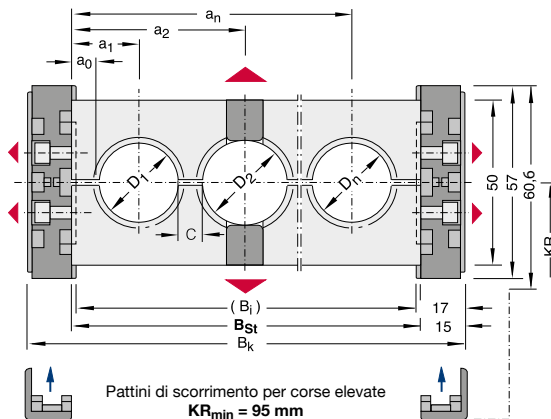

Larghezza Catena:

$$B_k = B_{ST} + 30 \text{ mm}$$

Larghezza Catena con raccordi universali:

$$B_{EF} = B_k$$

Calcolo del B_{ST} :

$$B_{ST} = \sum D + \sum C + 2 a_0$$

Per il raccordo della catena:

$$B_i = B_{ST} - 4 \text{ mm}$$

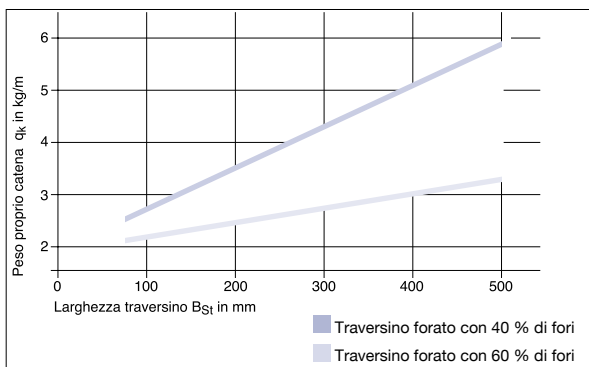

Peso proprio della catena in funzione della larghezza del traversino B_{St}

Nessuna larghezza standard!

Esecuzione della foratura del traversino a disegno.

Raggi di curvatura KR (mm) disponibili

075 095 115 145 175 220 300

Tipo MC 0650

Raccordi terminali universali
Raccordi terminali universali
 per varianti di traversino RST

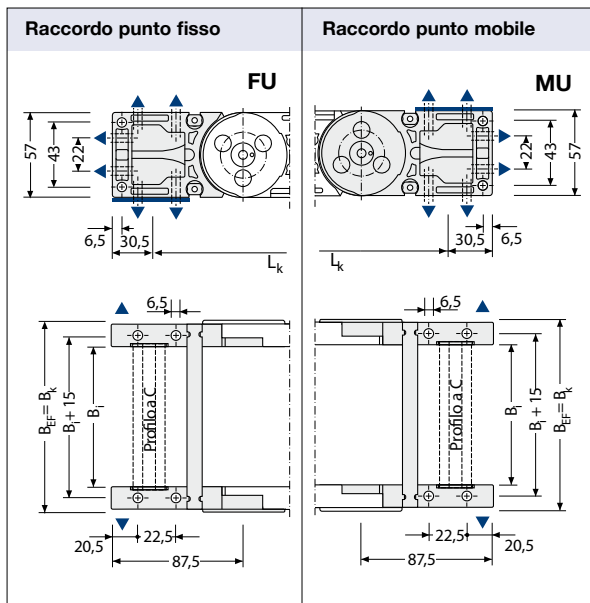

Per tutte le larghezze B_i delle catene
Tipo MC0650 è possibile ordinare la
 serie di raccordi terminali universali.

Per **Serie** di raccordi si intende un raccordo al punto fisso più un raccordo al punto mobile.

Il codice della **serie** di raccordi terminali FU-MU per la **variante del traversino RST** è:

ZRMU65S... (sostituire i puntini di sospensione con il B_i della catena. **Esempio:** per B_i 53 mm ZRMU65S053)

È possibile ordinare separatamente il solo raccordo al punto fisso o il solo raccordo al punto mobile.

Il codice del **raccordo FU per la variante RST** è:

W465UFS... (sostituire i puntini di sospensione con il B_i della catena. **Esempio:** per B_i 53 mm W465UFS053)

Il codice del **raccordo MU per la variante RST** è:

W465UMS... (sostituire i puntini di sospensione con il B_i della catena. **Esempio:** per B_i 53 mm W465UMS053)

In opzione con Profilo a C adatto a tutti i fermacavi commerciali e ai fermacavi KABELSCHLEPP tipo SZL e LineFix (Vedi Accessori pag. 20.100). Il profilo si incastra in apposite sedi presenti nei raccordi.

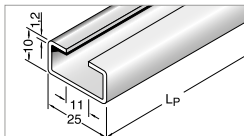

Descrizione	Codice	U.M.
Profilo a C	3931	metri

Disposizioni possibili dei raccordi terminali universali

Per ordinare catene già assemblate
 vedi Esempio a pag. 12.021

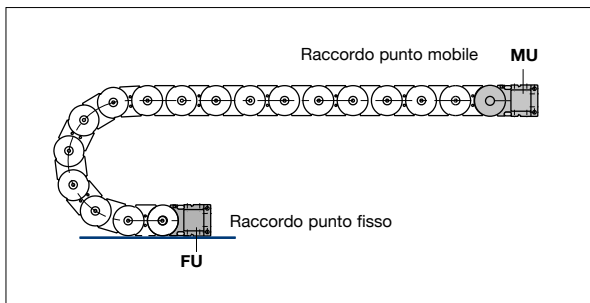

Tipo MC 0650

Raccordi terminali universali

Raccordi terminali universali
per varianti di traversino RST

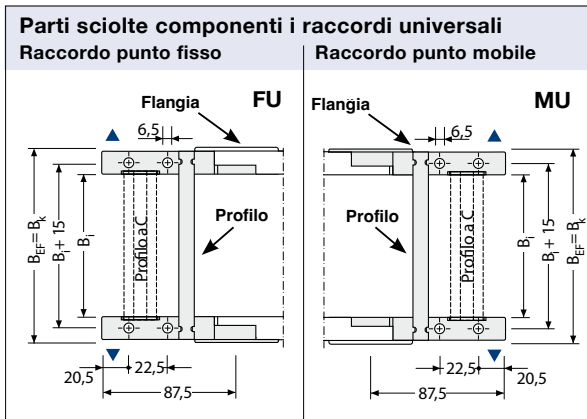

Raccordi universali FU

I raccordi universali al **punto fisso FU** sono composti da una flangia maschio e una flangia femmina, due profili per traversino a telaio a scatto e da due perni di fissaggio

Raccordi universali MU

I raccordi universali al **punto mobile MU** sono composti da una flangia maschio e una flangia femmina, due profili per traversino a telaio a scatto e da due perni di fissaggio.

Tipo Traversino	Codice Profilo*	Costante
RST	W065SN0...	28

Catena Tipo	Flangia Femmina Codice	Flangia Maschio Codice	Perno di fissaggio Codice
MC 0650	72195	72197	71410

* Per ottenere il **codice d'ordine** completo per il profilo sommare alla quota B_i la costante e sostituire i puntini di sospensione con il numero ottenuto.

Esempio:

Tipo traversino RST = MC0650 B_i 53 mm

Codice d'ordine profilo = W065SN0081



Nella congiunzione fra raccordo universale maschio e maglia devono essere installati 3 inserti KR

Descrizione	Codice	U.M.
Inserto KR 075	71106	Pz
Inserto KR 095	71107	Pz
Inserto KR 115	71108	Pz
Inserto KR 145	71109	Pz
Inserto KR 175	71110	Pz
Inserto KR 220	71111	Pz
Inserto KR 300	71112	Pz
Inserto RKR 300	71113	Pz



Usare viti cilindriche ISO 4762 - M6 - 8.8 serrate con 11 Nm.

Tipo MC 0650

Raccordi terminali standard

Mezze maglie in poliammide con raccordi terminali in acciaio **per variante traversino RST**

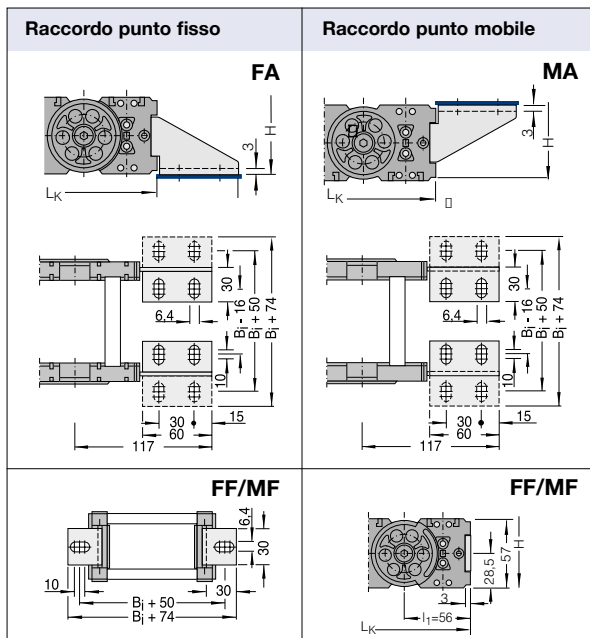

Per tutte le larghezze B_i delle guaine Tipo MC0650 è possibile ordinare la serie di raccordi terminali composta da mezze maglie in poliammide e raccordi in acciaio o da mezze maglie in poliammide e angolari frontali in acciaio.

Per Serie di raccordi si intende un raccordo al punto fisso più un raccordo al punto mobile.

Il codice della serie di raccordi terminali **FA-MA per la variante di traversino RST è: ZRMA65S...** (sostituire i puntini di sospensione con il B_i della catena. **Esempio:** per B_i 53 mm ZRMA65S053)

E' possibile ordinare separatamente il solo raccordo al punto fisso o il solo raccordo al punto mobile. Il codice del **raccordo FA è: W465AFS...** Il codice del raccordo **MA è: W465AMS...** (sostituire i puntini di sospensione con il B_i della catena. **Esempio:** per B_i 53 mm W465AFS053; W465AMS053)

Il codice della serie di raccordi frontali **FF-MF per la variante di traversino RST è: ZRMF65S...** (sostituire i puntini di sospensione con il B_i della catena. **Esempio:** per B_i 53 mm ZRMF65S053)

E' possibile ordinare separatamente il solo raccordo al punto fisso o il solo raccordo al punto mobile. Il codice del raccordo **FF è: W465FFS...** Il codice del raccordo **MF è: W465FMS...** (sostituire i puntini di sospensione con il B_i della catena. **Esempio:** per B_i 53 mm W465FFS053; W465FMS053)

Disposizioni possibili dei raccordi terminali standard

Per ordinare catene già assemblate vedi Esempio a pag. 12.021

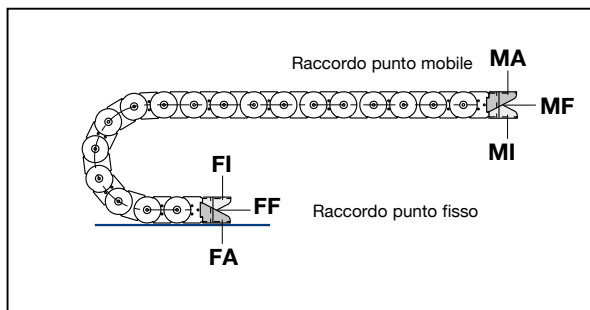

Tipo MC 0650

Raccordi terminali standard

Mezze maglie in poliammide con raccordi terminali in acciaio

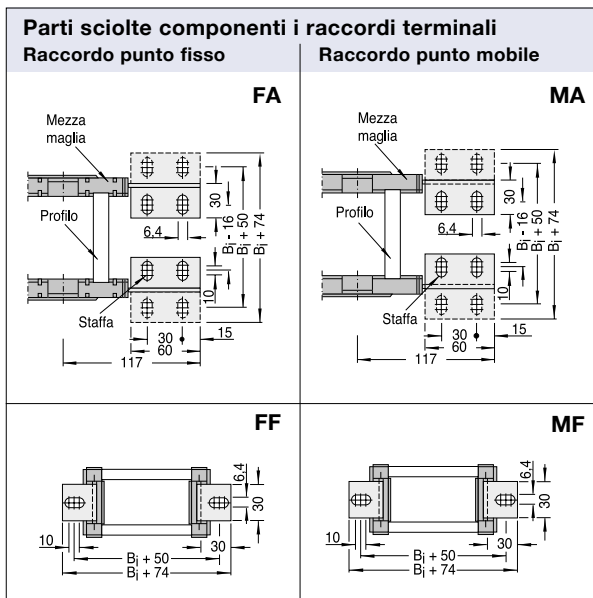

Raccordi terminali FA

I raccordi terminali al **punto fisso FA** sono composti da una staffa destra e una mezza maglia femmina, da una staffa sinistra e una mezza maglia maschio, da due profili per traversino a telaio a scatto, da due perni di fissaggio, da sei viti testa esagonale M4*10 e sei dadi esagonali M4.

Raccordi terminali MA

I raccordi terminali al **punto mobile MA** sono composti da una staffa destra e una mezza maglia femmina, da una staffa sinistra e una mezza maglia maschio, da due profili per traversino a telaio a scatto, da due perni di fissaggio, da sei viti testa esagonale M4*10 e sei dadi esagonali M4.

Catena Tipo	Staffa destra Codice	Staffa sinistra Codice	Angolare* fissaggio Codice	Mezza maglia femmina Codice	Mezza maglia maschio Codice	Perno di fissaggio Codice	Vite M4*10 Codice	Dado M4 Codice
MC 0650	71045	71042	71047	71039	71040	71410	P03M410VRA	P0300M4DGR

*Raccordi frontali FF/MF

Per ordinare i raccordi frontali FF/MF sostituire il codice della staffa destra e sinistra con il codice dell'angolare frontale.

Tipo Traversino	Codice Profilo**	Costante
RST	W065SN0...	28

** Per ottenere il **codice d'ordine** completo per il profilo sommare alla quota **B₁** la costante e sostituire i puntini di sospensione con il numero ottenuto.

Esempio:

Tipo traversino RST = MC0650 B₁ 53 mm

Codice d'ordine profilo = W065SN0081

Tipo MC 0650



Versione MCL

Le catene MC possono essere prodotte in versione silenziosa MCL. Le emissioni acustiche sono completamente eliminate con:



- la sostituzione delle battute interne con inserti soft

Descrizione	Codice	U.M.
Inserto KR 075 soft	71200	Pz
Inserto KR 095 soft	71201	Pz
Inserto KR 115 soft	71202	Pz
Inserto KR 145 soft	71203	Pz
Inserto KR 175 soft	71204	Pz
Inserto KR 220 soft	71205	Pz
Inserto KR 300 soft	71206	Pz



- appositi ammortizzatori inferiori

Descrizione	Codice	U.M.
Ammortizzatore	72698	Pz

In funzione dello specifico utilizzo i nostri tecnici Vi consiglieranno se utilizzare gli inserti soft e gli ammortizzatori congiuntamente o separatamente.

Tipo MC 0650

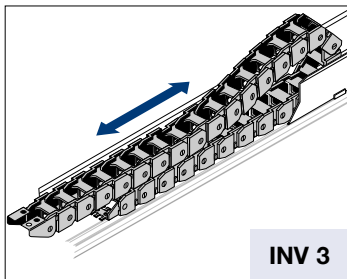

INV 3

$$L_k \approx \frac{L_S}{2} + L_B + KR + 114$$

$$H = H_{\min \text{ standard}}$$

$$L_B = \text{standard}$$

Generalmente è la fase di ritorno (quando la catena viene spinta) che determina la scelta del tipo di installazione e quindi la scelta dell'altezza di montaggio H.

In molti casi, a causa delle forze in gioco, è necessario ridurre l'altezza di montaggio H. Per ridurre l'altezza di montaggio standard possono essere impiegati due metodi. Introduzione di maglie con raggio contrario al punto mobile, denominata "**Versione RKR**" e utilizzo della flessione propria, denominata "**Versione flessione**".

$$L_k \approx \frac{L_S}{2} + L_B + 114$$

$$H' = \text{vedi tabelle}$$

$$L_B = \text{vedi tabelle}$$

In ogni caso Vi preghiamo contattare il nostro ufficio tecnico.

Corse lunghe

Le direttive generali per l'applicazione di catene con corsa lunga sono riportate alla pagina 3.038, ove viene trattata la disposizione INV 3.

In generale, per il corretto funzionamento di queste installazioni è imprescindibile:

- l'applicazione del canale di guida con soprizzo (salvo applicazioni speciali)
- la corretta determinazione dell'altezza di montaggio H.

Installazione con altezza di montaggio standard

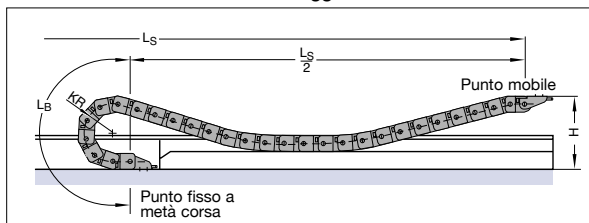

Versione RKR

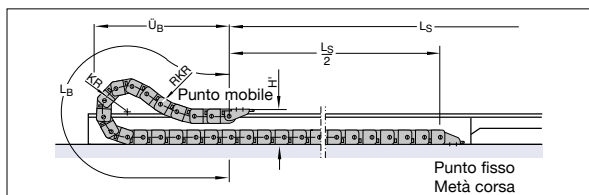

Versione Flessione

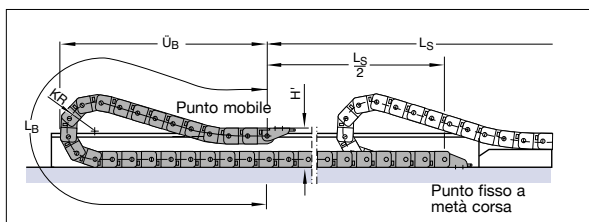

Versione GO-Modul				
Catena	KR	H'	L _B	Ü _B
MC0650	145	170	1625	691
	175	170	1690	718
	220	170	1950	810
	275	170	2405	973
	300	170	2535	1014
	350	170	2925	1152

Versione RKR				
Catena	KR	H'	L _B	Ü _B
MC0650	95	170	1035	487
	115	170	1221	559
	145	170	1344	592
	175	170	1486	624
	220	170	1912	766
	275	170	2297	940
	300	170	2506	1018
	350	170	2919	1176

Versione flessione				
Catena	KR	H'	L _B	Ü _B
MC0650	95	170	1583	765
	115	170	1956	940
	145	170	2340	1115
	175	170	2675	1265
	220	170	3227	1515
	275	170	3610	1675
	300	170	4019	1865
	350	170	5077	2365

Come ordinare catene già assemblate

Esempio d'ordine

MC0650.078 . RST . 115 . 1414 . FU/MU . TS1A/m4

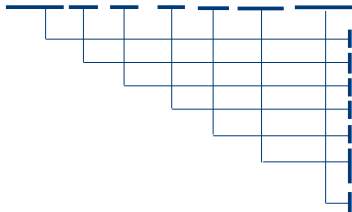

Catena portacavi Tipo MC0650, larghezza interna Bi 078 mm, traversini a scatto su ogni maglia, raggio di curvatura KR 115 mm, lunghezza Lk= 1414 mm e raccordi universali

- Tipo Catena
- Larghezza interna Bi in mm (traversino a telaio)
- Variante del traversino
- Raggio di curvatura KR in mm
- Lunghezza catena Lk in mm (senza raccordi)
- Raccordo universale punto fisso
- Raccordo universale punto mobile
- Sistema di separatori TS 1A con n.4 separatori già montati

Esempio d'ordine

MC0650.RMA1.130 . 228 . 220 . 2389 . FA/MA

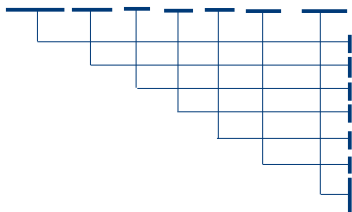

Catena portacavi Tipo MC0650, altezza interna Hi2 130 mm, larghezza interna Bi 228 mm, traversini RMA1, raggio di curvatura KR 220 mm, lunghezza Lk= 2389 mm e raccordi

- Tipo Catena
- Variante del traversino RMA1 (standard)
- Altezza interna Hi2 in mm
- Larghezza interna Bi in mm
- Raggio di curvatura KR in mm
- Lunghezza catena Lk in mm (senza raccordi)
- Raccordo punto fisso (foratura esterna)
- Raccordo punto mobile (foratura esterna)

Esempio d'ordine

MC0650.200 . LG . 115 . 2714 . FF/MF - Pat

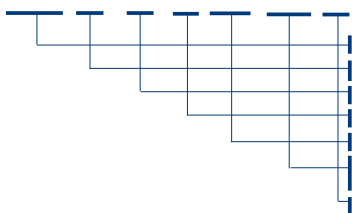

Catena portacavi Tipo MC0650, larghezza interna Bst 200 mm, traversini forato in silumin, raggio di curvatura KR 115 mm, lunghezza Lk= 2714 mm e raccordi frontali

- Tipo Catena
- Larghezza interna Bst in mm (traversino forato)
- Variante del traversino
- Raggio di curvatura KR in mm
- Lunghezza catena Lk in mm (senza raccordi)
- Raccordo frontale punto fisso
- Raccordo frontale punto mobile
- Pattini di scorrimento

Canaline pag. 20.002

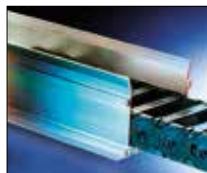

Fermacavi pag. 20.100



Cavi TRAXLINE pag. 19.001



Tipo MC 0950

Layout della catena portacavi

- Passo t = 95 mm
- Altezza guaina h_G = 80 mm (h_G' 83,5)
- Altezza montaggio H_{min} = 2 KR + 80 mm
- Lunghezza l1 = vedi dimensioni raccordi

Per il funzionamento della catena portacavi è necessaria una superficie uniforme. Se tale condizione non sussiste è indispensabile l'applicazione di una canalina di scorrimento.

Dimensioni costruttive
in funzione del raggio di curvatura

Diagramma dell'autoportanza



Lunghezza autoportante L_f e Corsa L_S

in funzione del peso aggiunto
(Vedi Informazioni Costruttive)

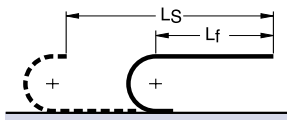

Lunghezza catena:

$$L_k \approx \frac{(L_S + L_B)^*}{2} + 169 \quad * \text{ Multiplo del passo 95 mm}$$



Lunghezza con flessione ammissibile L_D e Corsa L_S

in funzione del peso aggiunto
(Vedi Informazioni Costruttive)

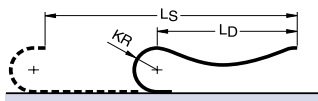

Lunghezza Catena:

$$L_k \approx \frac{(L_S + KR + L_B)^*}{2} + 169 \quad * \text{ Multiplo del passo 95 mm}$$

Corse di traslazione elevate

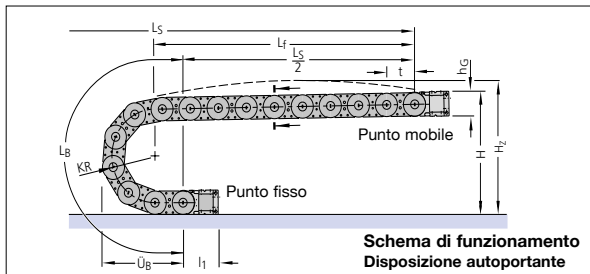

Schema di funzionamento
Disposizione autoportante

Raggio di curvatura KR	140 mm	170 mm	200 mm	260 mm	290 mm	320 mm	380 mm
Lunghezza arco L _B	630	725	819	1007	1102	1196	1384
Ingombro arco Ü _B	275	305	335	395	425	455	515
Altezza H _{min}	360	420	480	600	660	720	840
Altezza H _z	405	465	525	645	705	765	885

A richiesta KR: 460, 580, 650, 730, 830 e 1750

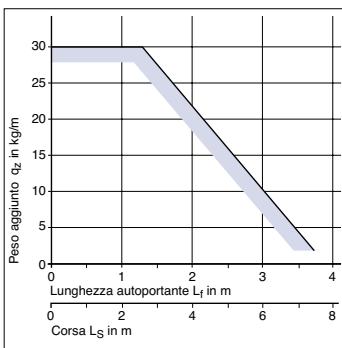

Opzione maglie neutre:
KR140/RKR280

Il diagramma dell'autoportanza considera un peso proprio catena q_k di 4,5 kg/m.

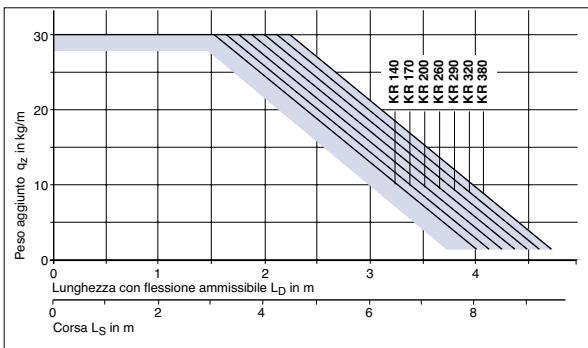

Per corse molto lunghe la catena portacavi viene installato in un canale di guida.

Layout → vedi Informazioni Costruttive

Canale di guida → vedi Accessori paragrafo 20

La progettazione di un'installazione viene eseguita dai nostri tecnici previa esplicita richiesta.

Tipo MC 0950

Sezione della catena

Vista in sezione come da schema di funzionamento

Variante del traversino RST

Traversino a telaio - esecuzione standard

Profili in alluminio apribili a scatto sul lato inferiore e superiore

Profili asportabili con rotazione a 90°

Montaggio traversini:



Variante RST - Standard
Montaggio traversini su ogni maglia

Possibile il montaggio dei traversini ogni due maglie: **Variante RS**

Larghezze Standard / Peso

Dimensioni in mm

Larghezza Catena:

$$B_k = B_i + 39 \text{ mm}$$

Larghezza Catena

con raccordi universali:

$$B_{EF} = B_k + 41 \text{ mm}$$

Lunghezza profilo:

$$B_{ST} = B_i + 32 \text{ mm}$$

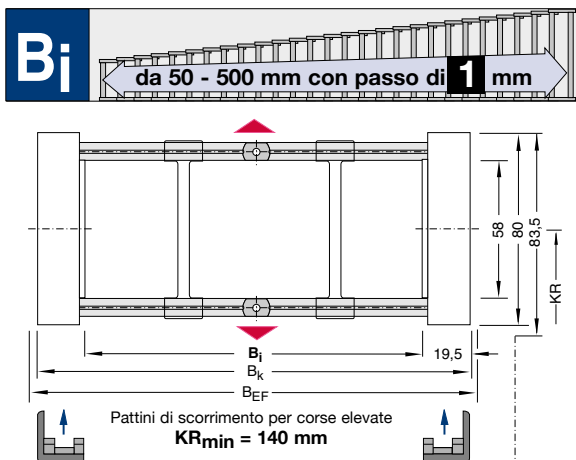

Articolo Nr.	Larghezza interna B_i	Larghezza catena B_k	Peso kg/m
MC0950.050.RST.Raggio	50	89	2,28
MC0950.062.RST.Raggio	62	101	2,50
MC0950.074.RST.Raggio	74	113	2,74
MC0950.081.RST.Raggio	81	120	2,84
MC0950.093.RST.Raggio	93	132	2,94
MC0950.100.RST.Raggio	100	139	3,06
MC0950.106.RST.Raggio	106	145	3,11
MC0950.118.RST.Raggio	118	157	3,25
MC0950.131.RST.Raggio	131	170	3,40
MC0950.143.RST.Raggio	143	182	3,54
MC0950.156.RST.Raggio	156	195	3,69
MC0950.168.RST.Raggio	168	207	3,83
MC0950.181.RST.Raggio	181	220	3,98
MC0950.206.RST.Raggio	206	245	4,27
MC0950.231.RST.Raggio	231	270	4,57
MC0950.248.RST.Raggio	248	287	4,75
MC0950.250.RST.Raggio	250	289	4,79
MC0950.256.RST.Raggio	256	295	4,86
MC0950.281.RST.Raggio	281	320	5,15
MC0950.306.RST.Raggio	306	345	5,44
MC0950.350.RST.Raggio	350	389	5,91
MC0950.358.RST.Raggio	358	397	5,98
MC0950.408.RST.Raggio	408	447	6,57
MC0950.428.RST.Raggio	428	467	6,83
MC0950.461.RST.Raggio	461	500	7,21
MC0950.500.RST.Raggio	500	539	7,52

Completare l'Articolo con il raggio di curvatura desiderato. Es. MC0950.062.RST.140

Raggi di curvatura KR (mm) disponibili

140 170 200 260 290 320 380

Tipo MC 0950

I separatori sono mobili all'interno del traversino.
I separatori vengono montati generalmente ogni 2 maglie.

Sistema di separatori per variante RS / RST

Sistema di separatori TS 0

Senza divisori orizzontali

s_T	4 mm
W_f	14 mm
$a_{T \min}$	4,5 mm
$a_{x \min}$	14 mm

Per ordinare catene già assemblate indicare TS 0 / $n_T \times$. TS 0 indica solo separatori verticali, n_T il numero dei separatori per traversa. Quindi sostituire con x la quantità desiderata.

Esempio: TS 0 / $n_T 4$

Vedi pag. 12.043

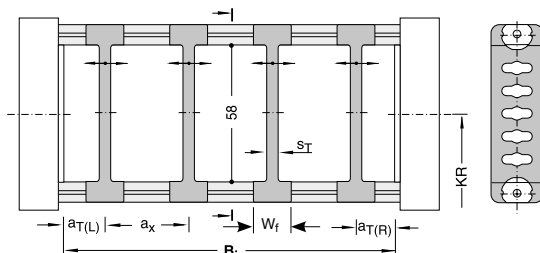

Descrizione	Codice	U.M.
Separatore	K029000SEP	Pz

Sistema di separatori TS 1

Con divisione orizzontale continua per tutta la lunghezza del B_i eseguita con: profilo in alluminio 9x2 mm

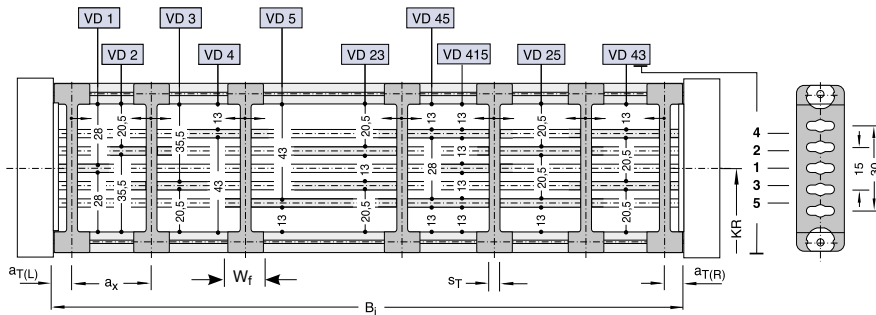

s_T	4 mm
W_f	14 mm
$a_{T \min}$	7 mm
$a_{T \max}$	15 mm
$a_{x \min}$	14 mm
$a_{x \max}$	70 mm

Per ordinare catene già assemblate indicare TS1 - VDy/ $n_T \times$.

TS1 indica la presenza del divisore orizzontale continuo in AL 9x2, n_T il numero dei separatori per traversa. Quindi sostituire x con il numero di separatori per traversa (minimo 2) e la/le y con la posizione del/dei divisore/i.

Esempio: TS1-VD1/ $n_T 5$

Vedi pag. 12.043

Descrizione	Codice	U.M.
Separatore	K029000SEP	Pz
Profilo All 9x2	6240	Mt



Descrizione	Codice	U.M.
Separatore cieco	K029003SEP	Pz

Tipo MC 0950

Sistema di separatori TS 1B

Con divisione orizzontale continua per tutta la lunghezza del Bi eseguita con:
divisore rotante in acciaio Inox d=4.

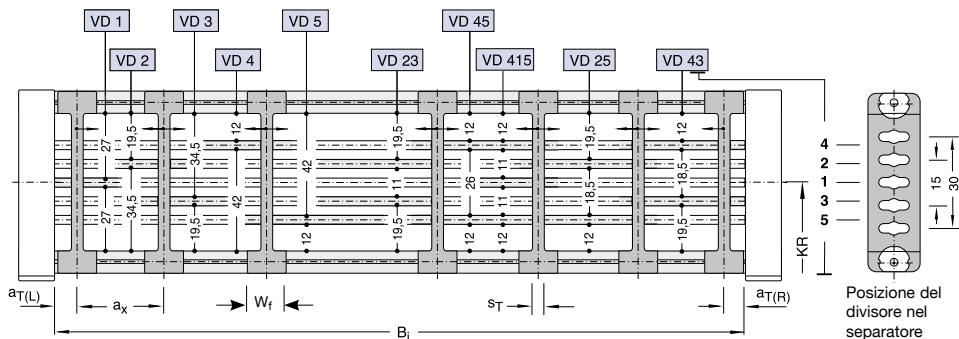

s_T	4 mm
W_f	14 mm
$a_{T \min}$	7 mm
$a_{T \max}$	15 mm
$a_{x \min}$	14 mm
$a_{x \max}$	70 mm

Descrizione	Codice	U.M.
Separatore	K029000SEP	Pz
Tondo Inox d=4	K04SO0000B	Mt

Per ordinare catene già assemblate indicare TS1B - VDy/n_Tx.

TS1B indica la presenza del divisore orizzontale continuo d=4, n_T il numero dei separatori per traversa. Quindi sostituire x con il numero di separatori per traversa (minimo 2) e la/le y con la posizione del/divisore/i.

Esempio: TS1B-VD1/n_T5

Vedi pag. 12.043



Descrizione	Codice	U.M.
Separatore cieco	K029003SEP	Pz

Tipo MC 0950

I separatori sono mobili all'interno del traversino.
I separatori vengono montati generalmente ogni 2 maglie.

Sistema di separatori per variante RS / RST

Sistema di separatori TS 1A

Con divisione orizzontale continua per tutta la lunghezza del B_i eseguita con: **profilo in alluminio 11 x 4 mm**

s_T	4 mm
W_f	14 mm
S_H	4 mm
$a_{TL} / a_{TR} \text{ min}$	4,5 mm
$a_{TL} / a_{TR} \text{ max}$	25 mm
$a_x \text{ min}$	14 mm

Per ordinare catene già assemblate indicare TS1A - VD y / $n_T \cdot x$. TS1A indica la presenza del divisore orizzontale continuo in AL 11x4, n_T il numero dei separatori per traversa. Quindi sostituire x con la quantità desiderata di separatori per traversa (minimo 2) e la/le y con la posizione del/dei divisori.

Esempio: TS 1A - VD1 / $n_T 5$

Vedi pag. 12.043

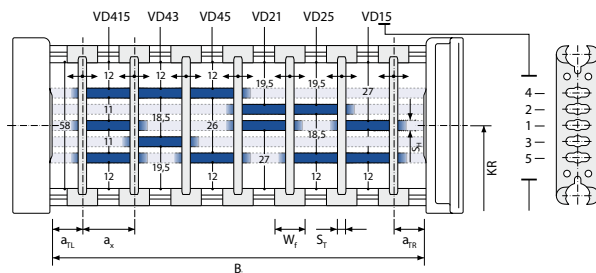

Descrizione	Codice	U.M.
Separatore	51970	Pz
Profilo All 11x4	5803	Mt

Sistema di separatori TS 2

Con divisione orizzontale parziale del B_i eseguita con: **profilo in alluminio 11 x 4 mm**

s_T	4 mm
W_f	14 mm
S_H	4 mm
$a_T \text{ min}$	4,5 mm
$a_x \text{ min}$	23 mm
$a_c \text{ min}$	19 mm

Per ordinare catene già assemblate indicare TS 2 - VR y / $n_T \cdot x$. TS1 indica la presenza del divisore orizzontale parziale in AL 11x4, n_T il numero dei separatori per traversa. Quindi sostituire x con la quantità desiderata di separatori per traversa (minimo 2) e la/le y con la posizione del/dei divisori.

Esempio: TS 2 - VR1 / $n_T 5$

Vedi pag. 12.043

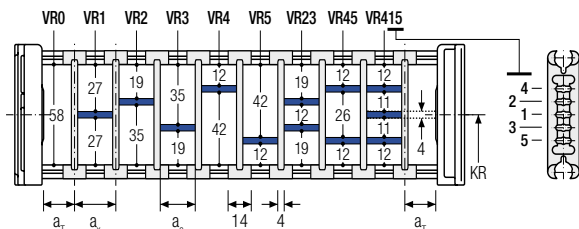

Descrizione	Codice	U.M.
Separatore	51971	Pz
Profilo All 11x4	5803	Mt

Boccole rotanti

Nei montaggi ove è necessario ridurre al minimo l'attrito fra i conduttori ed il traversino, è possibile installare le boccole rotanti.



Boccola rotante D= 15 mm Sp. 2 mm		
Lungh. in mm	Codice	U.M.
6	K021506TUB	Pz
8	K021508TUB	Pz
20	K021520TUB	Pz

Distanziali

Nei montaggi con catena girata di 90° per evitare che i separatori sotto l'azione del peso dei cavi non rispettino la posizione assegnata, è possibile installare appositi distanziali.



Distanziale		
Lungh. in mm	Codice	U.M.
6	K029006DIS	Pz
8	K029008DIS	Pz
20	K029020DIS	Pz

Pattini di scorrimento

Pattini di scorrimento intercambiabili, prodotti in materiale plastico altamente scorrevole garantiscono un ottimale rapporto attrito-usura della catena. Per applicazioni con velocità di traslazione >2,5 m/s vengono utilizzati pattini in materiale ad alta resistenza (in PA).

I nuovi pattini OFFROAD per la M 0950 vengono prodotti anche in **materiale altamente antiabrasivo** e possiedono l'80% in più di volume antiusura rispetto ai nostri pattini standard. L'uso di questi pattini **aumenta la longevità di tutta la catena.**

Esempio: Pat
Vedi pag. 12.043



Descrizione	Codice	U.M.
Pattino	72648	Pz
Pattino in PA	72649	Pz
Pattino OFFROAD	72659	Pz

Altezza catena con pattini
 $hG' = hG + 3,5 \text{ mm} = 83,5 \text{ mm}$
Raggio min. di curvatura per l'impiego dei pattini:
 $KR_{\min} = 140 \text{ mm}$

Tipo MC 0950

Sezione della catena

Vista in sezione come da schema di funzionamento

Variante del traversino RV

Traversino a telaio - esecuzione rinforzata con adattatori in poliammide

Profili in alluminio apribili sul lato inferiore e superiore

Assenza di viti!

Profili asportabili con rotazione di 90°

Nella variante del traversino RV **deve** sempre esserci minimo 1 separatore per traversino

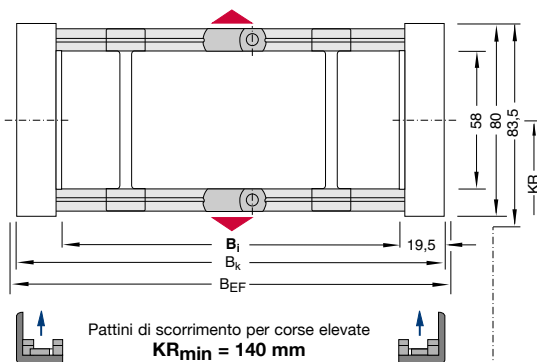
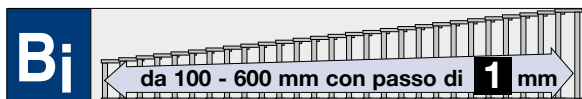

Montaggio traversini:



Variante RV - Standard

Montaggio traversini ogni 2 maglie

Larghezze Standard / Peso

Dimensioni in mm

Larghezza Catena:

$$B_k = B_i + 39 \text{ mm}$$

Larghezza Catena con raccordi universali:

$$B_{EF} = B_k + 41 \text{ mm}$$

Lunghezza profilo:

$$B_{ST} = B_i + 5 \text{ mm}$$

Articolo Nr.	Larghezza interna B_i	Larghezza catena B_k	Peso kg/m
MC0950.100.RV.Raggio	100	139	3,20
MC0950.125.RV.Raggio	125	164	3,30
MC0950.150.RV.Raggio	150	189	3,40
MC0950.175.RV.Raggio	175	214	3,50
MC0950.200.RV.Raggio	200	239	3,60
MC0950.250.RV.Raggio	250	289	3,80
MC0950.300.RV.Raggio	300	339	4,00
MC0950.350.RV.Raggio	350	389	4,20
MC0950.400.RV.Raggio	400	439	4,70
MC0950.450.RV.Raggio	450	489	5,11
MC0950.500.RV.Raggio	500	539	5,52
MC0950.550.RV.Raggio	550	589	6,02
MC0950.600.RV.Raggio	600	639	6,35

Completare l'Articolo con il raggio di curvatura desiderato. Es. MC0950.125.RV.290

Raggi di curvatura KR (mm) disponibili

140 170 200 260 290 320 380

Tipo MC 0950

Sezione della catena

Vista in sezione come da schema di funzionamento

Variante del traversino RVT

Traversino a telaio - esecuzione rinforzata con adattatori in poliammide

Profili in alluminio apribili sul lato inferiore e superiore

Assenza di viti!

Profili asportabili con rotazione di 90°

Nella variante del traversino RVT **deve** sempre esserci minimo 1 separatore per traversino

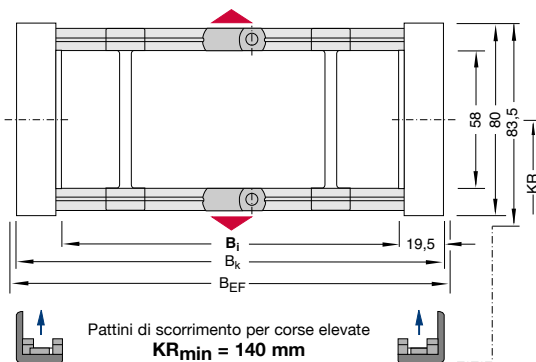
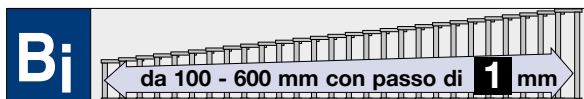

Montaggio traversini:



Variante RVT - Standard
Montaggio traversini ogni maglia

Larghezze Standard / Peso

Dimensioni in mm

Larghezza Catena:

$$B_k = B_i + 39 \text{ mm}$$

Larghezza Catena

con raccordi universali:

$$B_{EF} = B_k + 41 \text{ mm}$$

Articolo Nr.	Larghezza interna B_i	Larghezza catena B_k	Peso kg/m
MC0950.100.RVT.Raggio	100	139	3,67
MC0950.125.RVT.Raggio	125	164	3,87
MC0950.150.RVT.Raggio	150	189	4,07
MC0950.175.RVT.Raggio	175	214	4,26
MC0950.200.RVT.Raggio	200	239	4,46
MC0950.250.RVT.Raggio	250	289	4,86
MC0950.300.RVT.Raggio	300	339	5,25
MC0950.350.RVT.Raggio	350	389	5,65
MC0950.400.RVT.Raggio	400	439	6,34
MC0950.450.RVT.Raggio	450	489	6,95
MC0950.500.RVT.Raggio	500	539	7,55
MC0950.550.RVT.Raggio	550	589	8,25
MC0950.600.RVT.Raggio	600	639	8,77

→ Completare l'Articolo con il raggio di curvatura desiderato. Es. MC0950.150.RVT.260

Raggi di curvatura KR (mm) disponibili

140 170 200 260 290 320 380

Tipo MC 0950

I separatori sono mobili all'interno del traversino.
I separatori vengono montati generalmente ogni 2 maglie.

Sistema di separatori per variante RV / RVT

Sistema di separatori TS 0

Senza divisori orizzontali

s_T	6 mm
W_f	16 mm
a_T min	4,5 mm
a_x min	14 mm
n_T min	2

Per ordinare catene già assemblate indicare TS 0 / $n_T \times$. TS 0 indica solo separatori verticali, n_T il numero dei separatori per traversa. Quindi sostituire con x la quantità desiderata.

Esempio: TS 0 / $n_T 3$

Vedi pag. 12.043

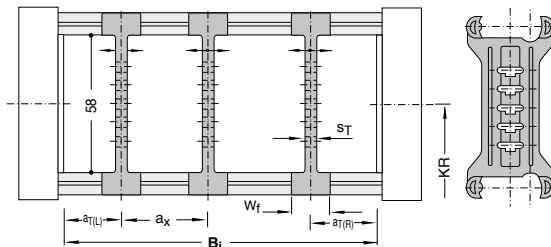

Descrizione	Codice	U.M.
Separatore	71300	Pz

Sistema di separatori TS 1

Con suddivisione orizzontale continua per tutta la lunghezza del B_i eseguita con: **profilo in alluminio 9x2 mm**

Varianti consigliate: VD 1, VD 2 e VD 3

I separatori sono mobili all'interno del traversino!

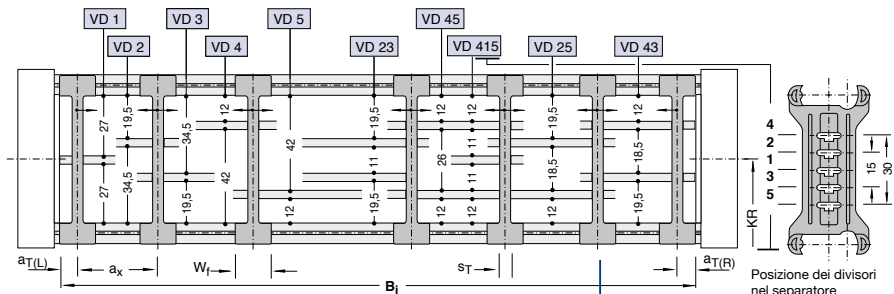

s_T	6 mm
W_f	16 mm
a_T min	5,5 mm
a_T max	20 mm
a_x min	16 mm
n_T min	2

Descrizione	Codice	U.M.
Separatore apribile	71549	Pz
$s_T = 4$ mm		
$W_f = 13$ mm		

Descrizione	Codice	U.M.
Separatore	71300	Pz
Profilo AL 9x2	6240	Mt

Sistema di separatori TS 1 A

Con suddivisione orizzontale continua per tutta la lunghezza del B_i eseguita con: **profilo in alluminio 11x4 mm**

Per ordinare catene già assemblate indicare TS1-VDy/ $n_T \times$. TS1 indica la presenza del divisore orizzontale continuo, VDy la sua posizione, n_T il numero di separatori per traversa. Quindi sostituire x con la quantità desiderata di separatori per traversa (minimo 2) e la/le y con la posizione del/dei divisore/i.

Esempio: TS1-VD23/ $n_T 7$

Vedi pag. 12.043

s_T	4 mm
W_f	14 mm
a_T max	25 mm
a_x max	100 mm

Descrizione	Codice	U.M.
Separatore	71301	Pz
Profilo AL 11x4	5803	Mt

Tipo MC 0950

I separatori sono mobili all'interno del traversino.
I separatori vengono montati generalmente ogni 2 maglie.

Sistema di separatori per variante RV/RVT

Sistema di separatori TS 3

Varianti consigliate: VR 0, VR 1, VR 2 e VR 3

Suddivisione eseguita con **divisori in poliammide** spessore 4 mm

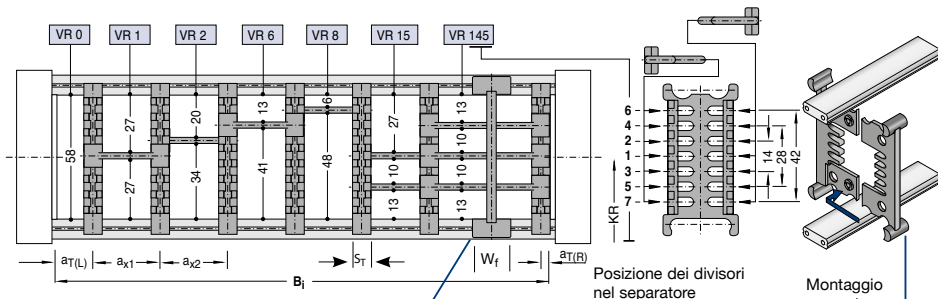

Descrizione	Codice	U.M.
Separatore apribile	71549	Pz

Descrizione	Codice	U.M.
Separatore	71512	Pz

s_T	8 mm
W_f	8 mm
a_T min	4 mm
a_x min	16 mm (con suddivisione)
a_x passo	vedi tabella a_x
n_T min	2

Per l'impiego di divisori con $a_x > 112$ mm deve essere previsto un sostegno supplementare centrale da effettuarsi con separatore apribile.

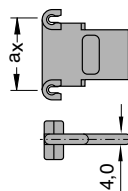

Separatori apribili adatti per montaggio in catene già assemblate

s_T	3 mm
W_f	13 mm

Per ordinare catene già assemblate indicare TS3 e per ogni camera (K) la variante VR di posizionamento dei divisori e le distanze a_T e a_x in mm.

Supponendo che quanto raffigurato abbia $B_f = 250$ mm, $a_{TL} = 20$ mm, la prima (da sinistra) $a_x = 38$ mm, la seconda $a_x = 23$ mm, la terza $a_x = 32$ mm, la quarta $a_x = 28$ mm, la quinta $a_x = 43$ mm e la sesta $a_x = 64$ mm la descrizione è:

TS3/K1-VR0/20/K2-VR1/38/K3-VR2/23/
K4-VR6/32/K5-VR8/28/K6-VR15/43/
K7-VR145/64/n_T1

In alternativa indicare solo TS3 e fornire schema con i codici dei componenti e loro posizioni di montaggio.

Codice dei Divisori

a_x mm	Codice Divisore	a_x mm	Codice Divisore
16	71514	78	52589
18	52580	80	71518
23	52581	88	52590
28	52582	96	71519
33	52583	112	71520
38	52584	128	71521
43	52585	144	71522
48	52586	160	71523
58	52587	176	71524
64	71517	192	71525
68	52588	208	71526

Tipo MC 0950

Sezione della catena

Vista in sezione come da schema di funzionamento

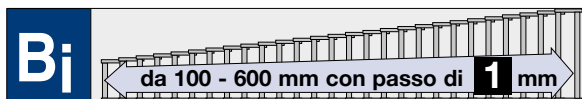

Variante del traversino RM

Traversino a telaio - esecuzione Massiv
Profili in alluminio superiori ed inferiori fissati con 4 viti.

Montaggio dei traversini standard ogni 2 maglie.

Possibile il montaggio ogni maglia.

(Variante RMT)

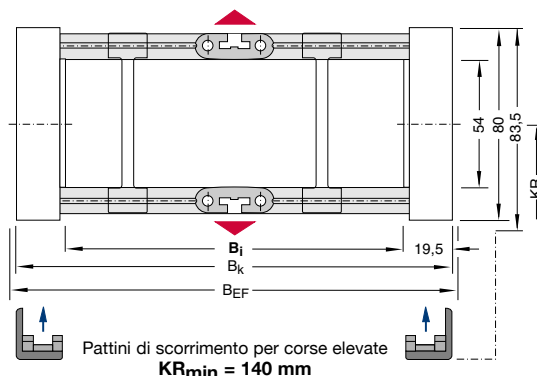

Larghezze Standard / Peso

Dimensioni in mm

Larghezza Catena:

$$B_k = B_i + 39 \text{ mm}$$

Larghezza Catena con raccordi universali:

$$B_{EF} = B_k + 41 \text{ mm}$$

Lunghezza profilo:

$$B_{St} = B_i + 5 \text{ mm}$$

Articolo Nr.	Larghezza interna B_i	Larghezza catena B_k	Peso kg/m
MC0950.300.RM.Raggio	300	339	4,80
MC0950.350.RM.Raggio	350	389	5,10
MC0950.400.RM.Raggio	400	439	5,40
MC0950.450.RM.Raggio	450	489	5,70
MC0950.500.RM.Raggio	500	539	6,00
MC0950.550.RM.Raggio	550	589	6,30
MC0950.600.RM.Raggio	600	639	6,60
MC0950.650.RM.Raggio	650	689	6,90
MC0950.700.RM.Raggio	700	739	7,20

Completare l'Articolo con il raggio di curvatura desiderato. Es. MC0950.350.RM.200

Raggi di curvatura KR (mm) disponibili

140	170	200	260	290	320	380
-----	-----	-----	-----	-----	-----	-----

Tipo MC 0950

Sistema di separatori per variante RM

Sistema di separatori TS 0

Senza divisori orizzontali

s_T	4 mm
W_f	14 mm
$a_{T \text{ min}}$	7 mm
$a_{x \text{ min}}$	14 mm

Per ordinare catene già assemblate indicare TS 0 / $n_T \times$. TS 0 indica solo separatori verticali, n_T il numero dei separatori per traversa. Quindi sostituire con x la quantità desiderata.

Esempio: TS 0 / $n_T 3$

Vedi pag. 12.043

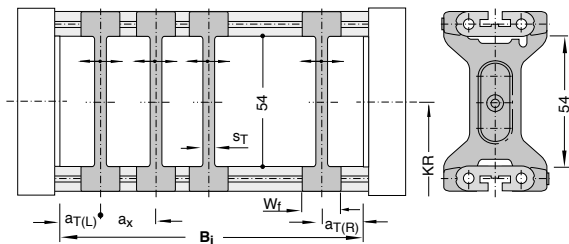

Descrizione	Codice	U.M.
Separatore	71310	Pz

Tipo MC 0950

Sezione della catena

Vista in sezione come da schema di funzionamento

Variante del traversino RMA

Variante del traversino RMA per tubi di grosse dimensioni

Materiale dei profili: **Legia di alluminio**

Materiale dei separatori: **Poliammide**

Il portacavi si deve appoggiare sulle bande della catena e non sui traversini.

Profili apribili asportabili con rotazione di 90°

Negli spazi B_1 e B_3 è possibile inserire dei separatori (St=6, vedi applicazioni. Sistema di separatori pag. 12.030)

RMA1 (standard)

Montaggio dei traversini interni al raggio di curvatura

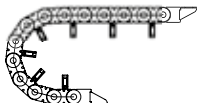

RMA1

- la catena deve essere tassativamente autoportante (vedi diagramma dell'autoportanza a pag. 12.022)
- per $h_2 = 130$ Kr minimo = 170
per $h_2 = 160$ Kr minimo = 200
per $h_2 = 200$ Kr minimo = 260

RMA2 (a richiesta)

Montaggio dei traversini esterni al raggio di curvatura

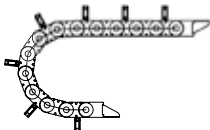

RMA2

- per l'ordinazione di questi traversini sostituire nel codice la sigla RMA1 con RMA2
- questo tipo di applicazione necessita dell'ausilio di una canalina di supporto (vedi schema disposizione del traversino RMA2)

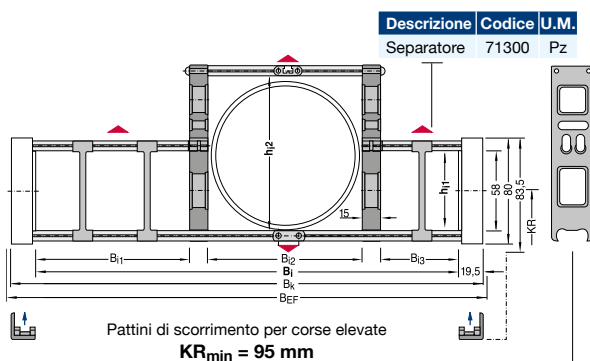
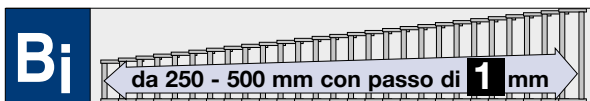

Peso catena:
come variante LG
foratura al 40%.
Vedi pagina 12.036.

Descrizione	Codice	U.M.
Spalletta L=130	50004	Pz
Spalletta L=160	50005	Pz
Spalletta L=200	50006	Pz

Larghezza Catena:

$$B_k = B_i + 39 \text{ mm}$$

Articolo Nr.	B_1	B_2	B_3	B_i	h_1	h_2
MC0950.RMA1.130.250.Raggio	37,5	130	52,5	250	58	130
MC0950.RMA1.130.275.Raggio	37,5	130	77,5	275	58	130
MC0950.RMA1.130.300.Raggio	37,5	130	102,5	300	58	130
MC0950.RMA1.130.350.Raggio	37,5	130	152,5	350	58	130
MC0950.RMA1.130.400.Raggio	37,5	130	202,5	400	58	130
MC0950.RMA1.130.450.Raggio	37,5	130	252,5	450	58	130
MC0950.RMA1.130.500.Raggio	37,5	130	302,5	500	58	130
MC0950.RMA1.160.300.Raggio	37,5	180	52,5	300	58	160
MC0950.RMA1.160.350.Raggio	37,5	180	102,5	350	58	160
MC0950.RMA1.160.400.Raggio	37,5	180	152,5	400	58	160
MC0950.RMA1.160.450.Raggio	37,5	180	202,5	450	58	160
MC0950.RMA1.160.500.Raggio	37,5	180	252,5	500	58	160
MC0950.RMA1.200.350.Raggio	37,5	230	52,5	350	58	200
MC0950.RMA1.200.400.Raggio	37,5	230	102,5	400	58	200
MC0950.RMA1.200.450.Raggio	37,5	230	152,5	450	58	200
MC0950.RMA1.200.500.Raggio	37,5	230	202,5	500	58	200

Completare l'Articolo con il raggio di curvatura desiderato e la variante RMA. Es. MC0950.RMA1.130.300.170

Raggi di curvatura KR (mm) disponibili

140	170	200	260	1290	320	380
-----	-----	-----	-----	------	-----	-----

Tipo MC 0950

Sezione della catena

Vista in sezione come da schema di funzionamento

Variante del traversino RMR

Traversino a rulli per applicazioni ove vengono impiegati cavi/tubi di grosse dimensioni, con raggi di curvatura minimi. Profili in alluminio con sistema di traversini a rulli in Delrin.

Rulli verticali oltre che orizzontali per la divisione dei conduttori e si possono combinare con separatori verticali mobili

d_R	10 mm
a_T	4 mm
$a_{T \min}$	6,5 mm
$a_{x \min}$	13 mm

Montaggio dei traversini standard ogni 2 maglie. Possibile il montaggio ogni maglia.

Larghezza Catena:

$$B_k = B_i + 39 \text{ mm}$$

Larghezza Catena con raccordi universali:

$$B_{EF} = B_i + 41 \text{ mm}$$

Le esecuzioni della catena MC con variante traversino RMR sono individuali e vengono elaborate in base al caso specifico d'impiego.

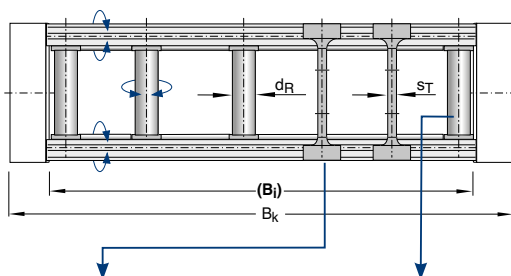
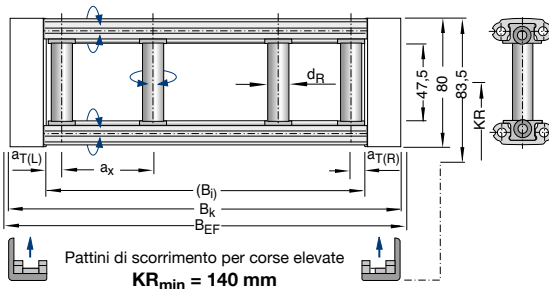
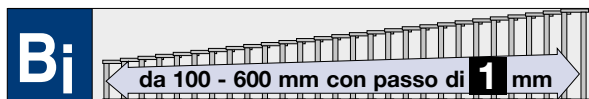

Descrizione	Codice	U.M.	Descrizione	Codice	U.M.
Separatore	71310	Pz	Profilo Delrin	5831	Mt

Raggi di curvatura KR (mm) disponibili

140	170	200	260	290	320	380
-----	-----	-----	-----	-----	-----	-----

Tipo MC 0950

Sezione della catena

Vista in sezione come da schema di funzionamento

Variante del traversino LG

Traversino forato - esecuzione in due metà (Standard)

Montaggio traversini:

Variante LG

Montaggio dei traversini ogni 2 maglie

Variante LGT

Montaggio dei traversini ogni maglia

D_{max}	53 mm
$a_0 \text{ min}$	12 mm
c_{min}	4 mm

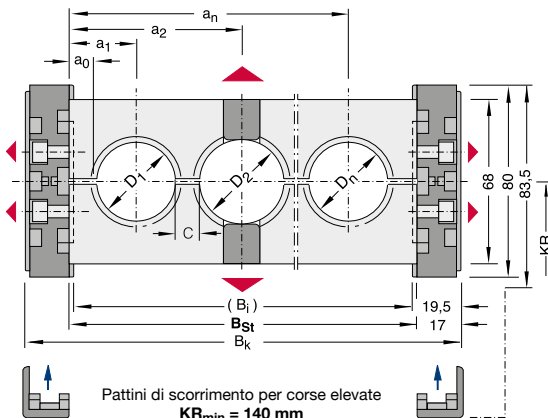
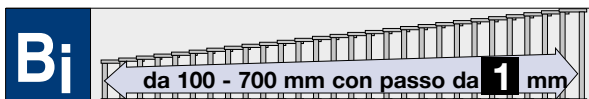

Larghezza Catena:

$$B_k = B_{ST} + 34 \text{ mm}$$

Larghezza Catena con raccordi universali:

$$B_{EF} = B_i + 41 \text{ mm}$$

Calcolo del B_{ST} :

$$B_{ST} = \sum D + \sum c + 2 a_0$$

Per il raccordo della catena:

$$B_i = B_{ST} - 5 \text{ mm}$$

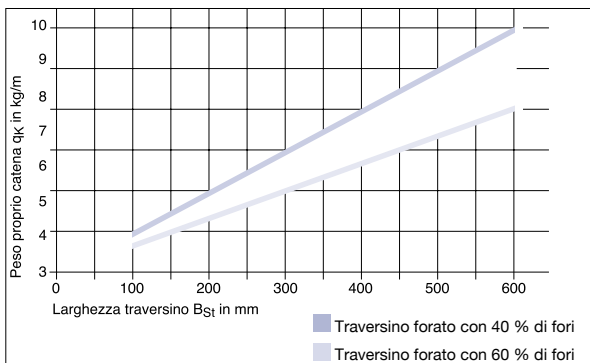

Peso proprio della catena in funzione della larghezza del traversino B_{ST}

Nessuna larghezza standard!

Esecuzione della foratura del traversino a disegno.

Raggi di curvatura KR (mm) disponibili

140 170 200 260 290 320 380

Tipo MC 0950

Raccordi terminali universali

Raccordi terminali universali
per varianti di traversino RST, RV / RVT

Per tutte le larghezze B_i delle catene
Tipo MC0950 è possibile ordinare la
serie di raccordi terminali universali.

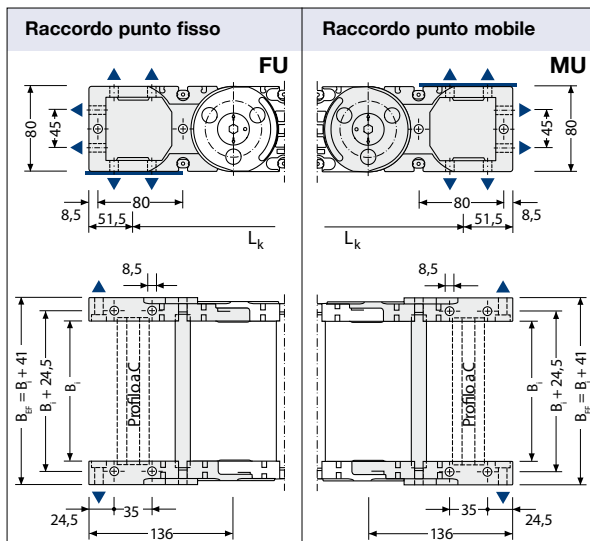

Per **Serie** di raccordi si intende un raccordo al punto fisso più un raccordo al punto mobile.

Il codice della **serie** di raccordi terminali FU-MU per la variante di traversino RST è:

ZRMU95S... (sostituire i puntini di sospensione con il B_i della catena. **Esempio:** per B_i 62 mm ZRMU95S062)

E' possibile ordinare separatamente il solo raccordo al punto fisso o il solo raccordo al punto mobile.

Il codice del **raccordo FU per la variante RST** è:

W495UFS... (sostituire i puntini di sospensione con il B_i della catena. **Esempio:** per B_i 62 mm W495UFS062)

Il codice del **raccordo MU per la variante RST** è:

W495UMS... (sostituire i puntini di sospensione con il B_i della catena. **Esempio:** per B_i 62 mm W495UMS062)

Il codice della **serie** di raccordi terminali FU-MU per la variante di traversino RV/RVT è:

ZRMU95V... (sostituire i puntini di sospensione con il B_i della catena. **Esempio:** per B_i 125 mm ZRMU95V125)

E' possibile ordinare separatamente il solo raccordo al punto fisso o il solo raccordo al punto mobile.

Il codice del **raccordo FU per la variante RV/RVT** è:

W495UFV... (sostituire i puntini di sospensione con il B_i della catena. **Esempio:** per B_i 125 mm W495UFV125)

Il codice del **raccordo MU per la variante RV/RVT** è:

W495UMV... (sostituire i puntini di sospensione con il B_i della catena. **Esempio:** per B_i 125 mm W495UMV125)

In opzione con Profilo a C in alluminio, adatto a tutti i fermacavi commerciali e ai fermacavi KABELSCHLEPP Tipo SZL e LineFix. (Vedi Accessori pag. 20.100). Il profilo si incastra in apposite sedi presenti nei raccordi

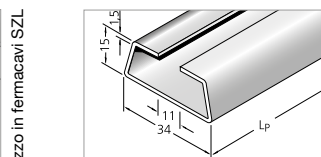
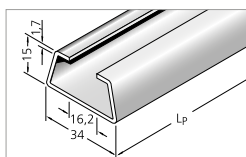

Descrizione	Codice	U.M.
Profilo a C	3932*	Mt

Descrizione	Codice	U.M.
Profilo a C	3935*	Mt

* per utilizzo in fermacavi SZL

* per utilizzo in fermacavi LineFix

Disposizioni possibili dei raccordi terminali universali

Per ordinare catene già assemblate
vedi Esempio a pag. 12.043

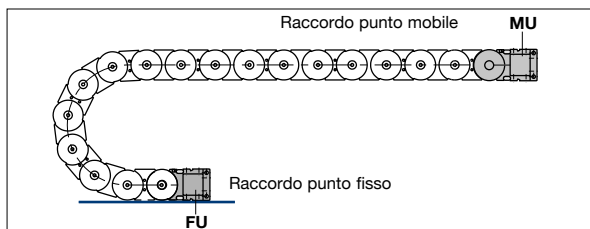

Tipo MC 0950

Raccordi terminali universali

Raccordi terminali universali

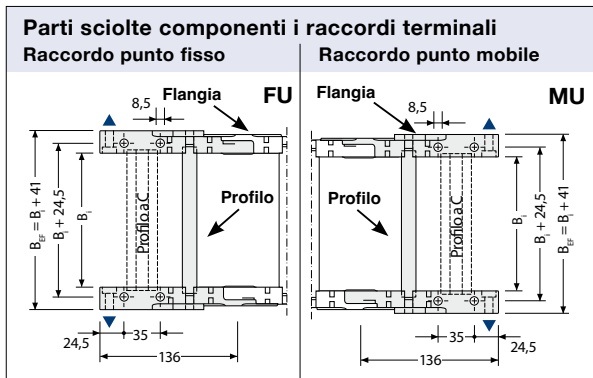

Raccordi universali FU

I raccordi universali al **punto fisso FU** sono composti da una flangia maschio e una flangia femmina, due profili per traversino a telaio e da due perni di fissaggio.

Raccordi universali MU

I raccordi universali al **punto mobile MU** sono composti da una flangia maschio e una flangia femmina, due profili per traversino a telaio e da due perni di fissaggio.

Catena Tipo	Flangia femmina Codice	Flangia maschio Codice	Perno di fissaggio Codice
MC 0950	72199	72201	71411

Tipo Traversino	Codice Profilo*	Costante
RST	W095SN0...	32
RV/RVT	W095RV0...	5

* Per ottenere il **codice d'ordine** completo per il profilo sommare alla quota B_1 la costante e sostituire i puntini di sospensione con il numero ottenuto.



Nella congiunzione fra raccordo universale maschio e maglia devono essere installati 3 inserti KR

Descrizione	Codice	U.M.
Inserto KR 140	72640	Pz
Inserto KR 170	72641	Pz
Inserto KR 200	72642	Pz
Inserto KR 260	72643	Pz
Inserto KR 290	72644	Pz
Inserto KR 320	72645	Pz
Inserto KR 380	72646	Pz
Inserto RKR 500	72647	Pz



Usare viti cilindriche ISO 4762 - M8 - 8.8 serrate con 27 Nm.

Esempio:

Tipo traversino RST = MC0950 B_1 62 mm
Codice d'ordine profilo = W095SN0094

Tipo traversino RV/RVT = MC0950 B_1 125 mm
Codice d'ordine profilo = W095RV0130

Tipo MC 0950

Raccordi terminali standard

Mezze maglie in poliammide con raccordi terminali in acciaio per varianti di traversino RST, RV / RVT, RM

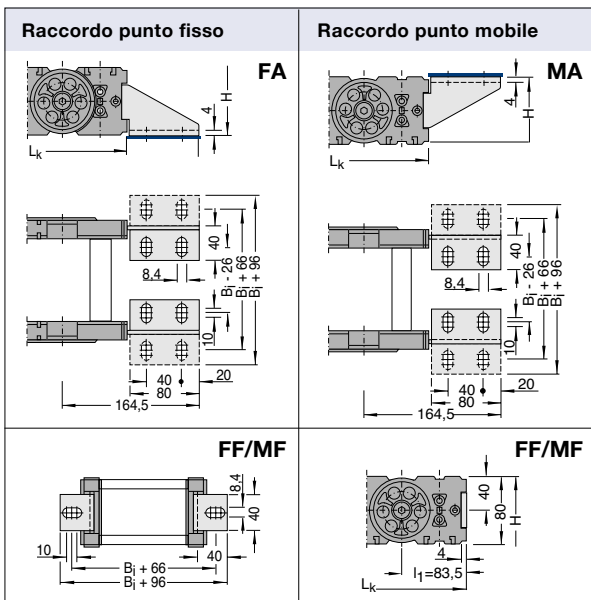

Per tutte le larghezze B_i delle catene Tipo MC0950 è possibile ordinare la serie di raccordi terminali composta da mezza maglie in poliammide e raccordi in acciaio o da mezza maglie in poliammide e angolari frontali in acciaio.

Per Serie di raccordi si intende un raccordo al punto fisso più un raccordo al punto mobile.

Il codice della serie di raccordi terminali FA-MA per la variante di traversino RST è: ZRMA95S...

Il codice del raccordo FA è: W495AFS... Il codice del raccordo MA è: W495AMS... (sostituire i puntini di sospensione con il B_i della catena. Esempio: per B_i 62 mm ZRMA95S062; W495AFS062; W495AMS062)

Il codice della serie di raccordi terminali FA-MA per la variante di traversino RV/RVT è: ZRMA95V...

Il codice del raccordo FA è: W495AFV... Il codice del raccordo MA è: W495AMV... (sostituire i puntini di sospensione con il B_i della catena. Esempio: per B_i 125 mm ZRMA95V125; W495AFV125; W495AMV125)

Il codice della serie di raccordi terminali FA-MA per la variante di traversino RM è: ZRMA95M...

Il codice del raccordo FA è: W495AFM... Il codice del raccordo MA è: W495AMM... (sostituire i puntini di sospensione con il B_i della catena. Esempio: per B_i 300 mm ZRMA95M300; W495AFM300; W495AMM300)

Il codice della serie di raccordi frontali FF-MF per la variante di traversino RST è: ZRMF95S...

Il codice del raccordo frontale FF è: W495FFS... Il codice del raccordo frontale MF è: W495FMS... (sostituire i puntini di sospensione con il B_i della catena. Esempio: per B_i 62 mm ZRMF95S062; W495FFS062; W495FMS062)

Il codice della serie di raccordi frontali FF-MF per la variante di traversino RV/RVT è: ZRMF95V...

Il codice del raccordo frontale FF è: W495FFV... Il codice del raccordo frontale MF è: W495FMV... (sostituire i puntini di sospensione con il B_i della catena. Esempio: per B_i 125 mm ZRMF95V125; W495FFV125; W495FMV125)

Il codice della serie di raccordi frontali FF-MF per la variante di traversino RM è: ZRMF95M...

Il codice del raccordo frontale FF è: W495FFM... Il codice del raccordo frontale MF è: W495FMM... (sostituire i puntini di sospensione con il B_i della catena. Esempio: per B_i 300 mm ZRMF95M300; W495FFM300; W495FMM300)

Disposizioni possibili dei raccordi terminali standard

Per ordinare catene già assemblate vedi Esempio a pag. 12.043

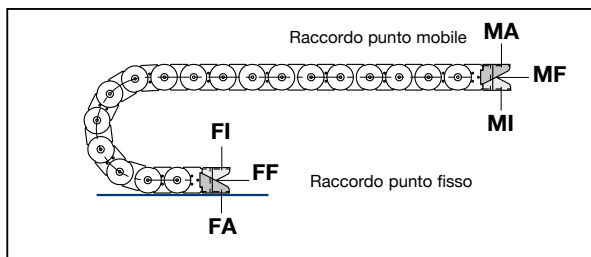

Tipo MC 0950

Raccordi terminali standard

Mezze maglie in poliammide con raccordi terminali in acciaio

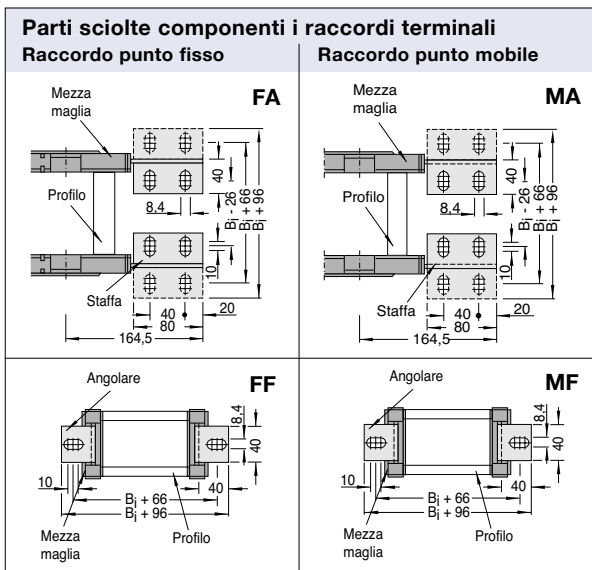

Raccordi terminali FA

I raccordi terminali al **punto fisso FA** sono composti da una staffa destra e una mezza maglia femmina, da una staffa sinistra e una mezza maglia maschio, da due profili per traversino, da due perni di fissaggio, da sei viti testa esagonale M6*14 e sei dadi esagonali M6.

Raccordi terminali MA

I raccordi terminali al **punto mobile MA** sono composti da una staffa destra e una mezza maglia femmina, da una staffa sinistra e una mezza maglia maschio, da due profili per traversino, da due perni di fissaggio, da sei viti testa esagonale M6*14 e sei dadi esagonali M6.

Catena Tipo	Staffa destra Codice	Staffa sinistra Codice	Staffa* Frontale Codice	Mezza maglia femmina Codice	Mezza maglia maschio Codice	Perno di fissaggio Codice	Vite M6*14 Codice	Dado M6 Codice
MC 0950	71240	71239	71248	72637	72636	71411	P03M614VRA	P0300M6DGR

*Raccordi frontali FF/MF

Per ordinare i raccordi frontali FF/MF sostituire il codice della staffa destra e sinistra con il codice dell'angolare frontale.

Tipo Traversino	Codice Profilo**	Costante
RST	W095SN0...	32
RV/RVT	W095RV0...	5
RM	W095VR0...	5

** Per ottenere il **codice d'ordine** completo per il profilo sommare alla quota **B_i** la costante e sostituire i puntini di sospensione con il numero ottenuto.

Esempio:

Tipo traversino **RST** = MC0950 B_i 62 mm
Codice d'ordine profilo = W095SN0094

Tipo traversino **RM** = MC0950 B_i 300 mm
Codice d'ordine profilo = W095VR0305

Tipo traversino **RV/RVT** = MC0950 B_i 125 mm
Codice d'ordine profilo = W095RV0130

Tipo MC 0950



Versione MCL

Le catene MC possono essere prodotte in versione silenziosa MCL. Le emissioni acustiche sono completamente eliminate con:



- la sostituzione delle battute interne con inserti soft

Descrizione	Codice	U.M.
Inserto KR 140 soft	71210	Pz
Inserto KR 170 soft	71211	Pz
Inserto KR 200 soft	71212	Pz
Inserto KR 260 soft	71213	Pz
Inserto KR 290 soft	71214	Pz
Inserto KR 320 soft	71215	Pz
Inserto KR 380 soft	71216	Pz



- appositi ammortizzatori inferiori

Descrizione	Codice	U.M.
Ammortizzatore	72699	Pz

In funzione dello specifico utilizzo i nostri tecnici Vi consiglieranno se utilizzare gli inserti soft e gli ammortizzatori congiuntamente o separatamente.

Tipo MC 0950

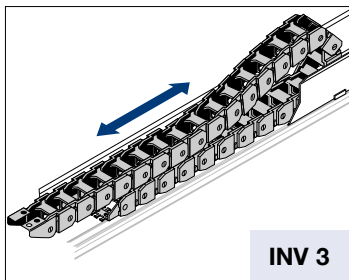

INV 3

$$L_k \approx \frac{L_S}{2} + L_B + KR + 169$$

$$H = H_{\min} \text{ standard}$$

$$L_B = \text{standard}$$

Generalmente è la fase di ritorno (quando la catena viene spinta) che determina la scelta del tipo di installazione e quindi la scelta dell'altezza di montaggio H.

In molti casi, a causa delle forze in gioco, è necessario ridurre l'altezza di montaggio H. Per ridurre l'altezza di montaggio standard possono essere impiegati due metodi. Introduzione di maglie con raggio contrario al punto mobile, denominata "Versione RKR" e utilizzo della flessione propria, denominata "Versione flessione".

$$L_k \approx \frac{L_S}{2} + L_B + 169$$

$$H' = \text{vedi tabelle}$$

$$L_B = \text{vedi tabelle}$$

In ogni caso Vi preghiamo contattare il nostro ufficio tecnico.

Versione GO-Modul				
Catena	KR	H'	L _B	Ü _B
MC 0950	170	240	1710	773
	200	240	1995	888
	260	240	2565	1114
	290	240	2755	1183
	320	240	3040	1296
	380	240	3610	1523

Corse lunghe

Le direttive generali per l'applicazione di catene con corsa lunga sono riportate alla pagina 3.038 ove viene trattata la disposizione INV 3. In generale, per il corretto funzionamento di queste installazioni è imprescindibile:

- l'applicazione del canale di guida con sopralzo (salvo applicazioni speciali)
- la corretta determinazione dell'altezza di montaggio H.

Installazione con altezza di montaggio standard

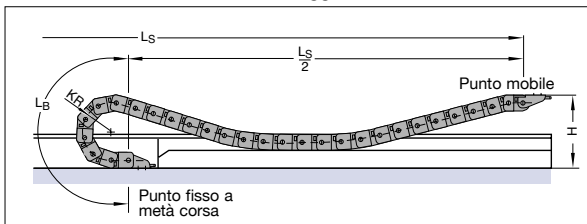

Versione RKR

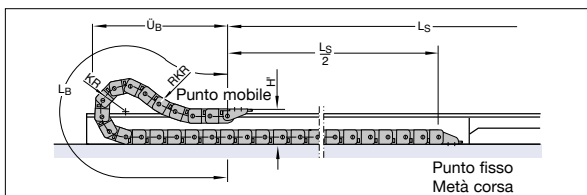

Versione Flessione

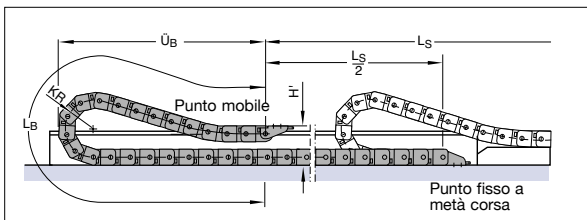

Versione RKR				
Catena	KR	H'	L _B	Ü _B
MC 0950	140	240	1265	578
	170	240	1530	683
	200	240	1762	768
	260	240	2296	980
	290	240	2563	1087
	320	240	2830	1191
380	240	3187	1296	

Versione flessione				
Catena	KR	H'	L _B	Ü _B
MC 0950	140	240	2572	1245
	170	240	2806	1345
	200	240	3301	1575
	260	240	4110	1945
	290	240	4345	2045
	320	240	4879	2295
380	240	5348	2495	

Come ordinare catene già assemblate

Esempio d'ordine

MC0950.118 . RST . 140 . 1784 . FU/MU . TS1B/nt2

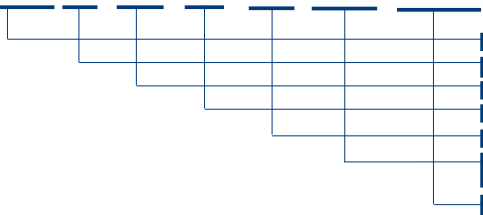

Catena portacavi Tipo MC0950, larghezza interna Bi 118 mm, traversini a scatto su ogni maglia, raggio di curvatura KR 140 mm, lunghezza Lk= 1784 mm e raccordi universali

Tipo Catena

Larghezza interna Bi in mm (traversino a telaio)

Variante del traversino

Raggio di curvatura KR in mm

Lunghezza catena Lk in mm (senza raccordi)

Raccordo universale punto fisso

Raccordo universale punto mobile

Sistema di separatori TS 1B con n.2 separatori già montati

Esempio d'ordine

MC0950.RMA1.130 . 300 . 200 . 2639 . FA/MA

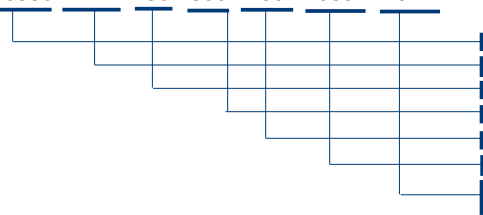

Catena portacavi Tipo MC0950, altezza interna Hi2 130 mm, larghezza interna Bi 300 mm, traversini RMA1, raggio di curvatura KR 200 mm, lunghezza Lk= 2639 mm e raccordi

Tipo Catena

Variante del traversino RMA1 (standard)

Altezza interna Hi2 in mm

Larghezza interna Bi in mm

Raggio di curvatura KR in mm

Lunghezza catena Lk in mm (senza raccordi)

Raccordo punto fisso (foratura esterna)

Raccordo punto mobile (foratura esterna)

Esempio d'ordine

MC0950.300 . RM . 200 . 4159 . FF/MF . Pat

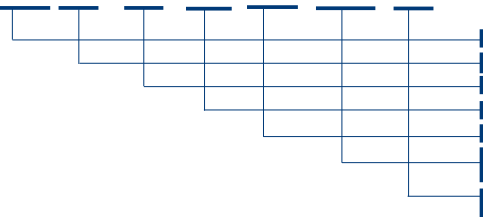

Catena portacavi Tipo MC0950, larghezza interna Bi 300 mm, traversino a telaio Massiv, raggio di curvatura KR 200 mm, lunghezza Lk= 4159 mm e raccordi frontali

Tipo Catena

Larghezza interna Bi in mm

Variante del traversino

Raggio di curvatura KR in mm

Lunghezza catena Lk in mm (senza raccordi)

Raccordo frontale punto fisso

Raccordo frontale punto mobile

Pattini di scorrimento

Canaline pag. 20.002

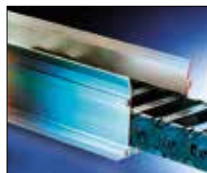

Fermacavi pag. 20.100



Cavi TRAXLINE pag. 19.001



Tipo MC 1250

Layout della catena portacavi

Passo t = 125 mm
 Altezza guaina h_G = 96 mm (h_G' 99,5)
 Altezza montaggio H_{min} = 2 KR + 96 mm
 Lunghezza l₁ = vedi dimensioni raccordi

Per il funzionamento della catena portacavi è necessaria una superficie uniforme. Se tale condizione non sussiste è indispensabile l'applicazione di una canalina di scorrimento.

Dimensioni costruttive
in funzione del raggio di curvatura

Diagramma dell'autoportanza



Lunghezza autoportante L_f e Corsa L_s

in funzione del peso aggiunto
(Vedi Informazioni Costruttive)

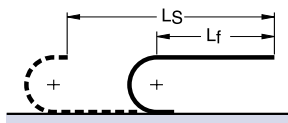

Lunghezza catena:

$$L_k \approx \frac{(L_s + L_B)}{2} * +224 \quad * \text{ Multiplo del passo 125 mm}$$



Lunghezza con flessione ammissibile L_D e Corsa L_s

in funzione del peso aggiunto
(Vedi Informazioni Costruttive)

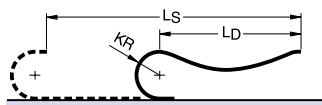

Lunghezza Catena:

$$L_k \approx \left(\frac{L_s + KR}{2} + L_B \right) * +224 \quad * \text{ Multiplo del passo 125 mm}$$

Corse di traslazione elevate

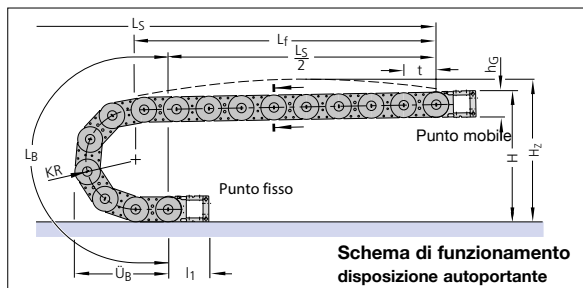

Schema di funzionamento disposizione autoportante

Raggio di curvatura KR	180 mm	220 mm	260 mm	300 mm	340 mm	380 mm	500 mm
Lunghezza arco L _B	816	942	1067	1193	1319	1444	1821
Ingombro arco Ü _B	353	393	433	473	513	553	673
Altezza H _{min}	456	536	616	696	776	856	1096
Altezza H ₂	506	586	666	746	826	906	1146

A richiesta KR: 565,600,690,930,1150,1320 e 1500

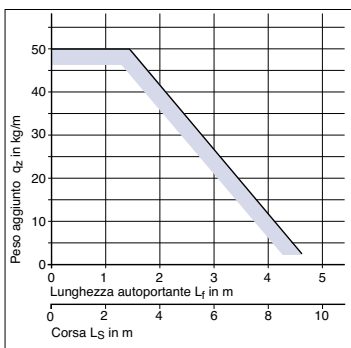

Opzione maglie neutre:
KR 180 / RKR 350

Il diagramma dell'autoportanza considera un peso proprio catena qk di 5,0 kg/m.

Per movimenti circolari disponibili combinazioni KR/RKR.

In questi casi contattateci!

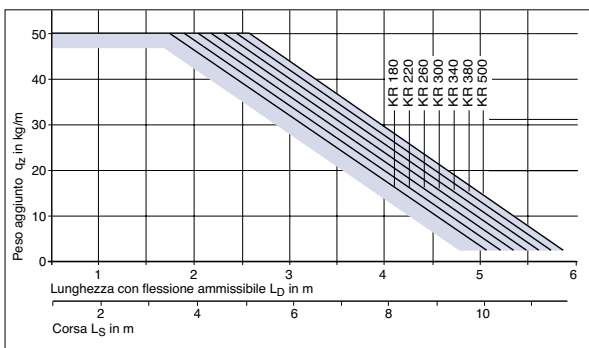

Per corse molto lunghe la catena portacavi viene installato in un canale di guida.

Layout → vedi Informazioni Costruttive

Canale di guida → vedi Accessori paragrafo 20

La progettazione di un'installazione viene eseguita dai nostri tecnici previa esplicita richiesta.

Tipo MC 1250

Sezione della catena

Vista in sezione come da schema di funzionamento

Variante del traversino RST

Traversino a telaio - esecuzione standard

Profili in alluminio apribili a scatto sul lato inferiore e superiore

Profili asportabili con rotazione a 90°

Montaggio traversini:



Variante RST - Standard

Montaggio traversini su ogni maglia

Larghezze Standard / Peso

Dimensioni in mm

Larghezza Catena:

$$B_k = B_i + 45 \text{ mm}$$

Larghezza Catena

con raccordi universali:

$$B_{EF} = B_i + 48 \text{ mm}$$

Lunghezza profilo:

$$B_{ST} = B_i + 32 \text{ mm}$$

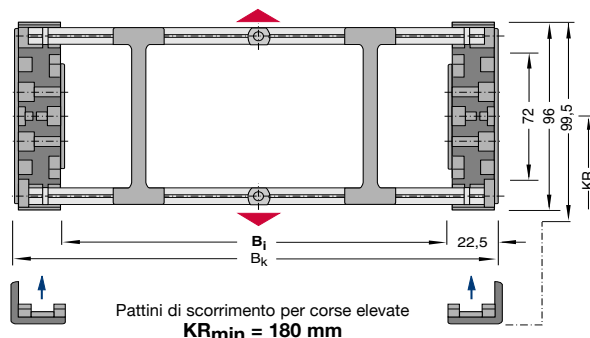
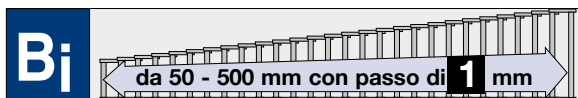

Articolo Nr.	Larghezza interna B_i	Larghezza catena B_k	Peso kg/m
MC1250.050.RST.Raggio	50	95	4,38
MC1250.062.RST.Raggio	62	107	4,50
MC1250.074.RST.Raggio	74	119	4,74
MC1250.081.RST.Raggio	81	126	4,84
MC1250.093.RST.Raggio	93	138	4,94
MC1250.100.RST.Raggio	100	145	5,05
MC1250.106.RST.Raggio	106	151	5,11
MC1250.118.RST.Raggio	118	163	5,25
MC1250.131.RST.Raggio	131	176	5,40
MC1250.143.RST.Raggio	143	188	5,54
MC1250.156.RST.Raggio	156	201	5,69
MC1250.168.RST.Raggio	168	213	5,83
MC1250.181.RST.Raggio	181	226	5,98
MC1250.206.RST.Raggio	206	251	6,27
MC1250.231.RST.Raggio	231	276	6,57
MC1250.248.RST.Raggio	248	293	6,79
MC1250.250.RST.Raggio	250	295	6,81
MC1250.256.RST.Raggio	256	301	6,86
MC1250.281.RST.Raggio	281	326	6,15
MC1250.306.RST.Raggio	306	351	7,44
MC1250.350.RST.Raggio	350	395	7,89
MC1250.358.RST.Raggio	358	403	7,98
MC1250.408.RST.Raggio	408	453	8,57
MC1250.428.RST.Raggio	428	473	8,83
MC1250.461.RST.Raggio	461	506	9,21
MC1250.500.RST.Raggio	500	545	9,52

Completare l'Articolo con il raggio di curvatura desiderato. Es. MC1250.206.RST.300

Raggi di curvatura KR (mm) disponibili

180 220 260 300 340 380 500

Tipo MC 1250

I separatori sono mobili all'interno del traversino.
I separatori vengono montati generalmente ogni 2 maglie.

Sistema di separatori per variante RS / RST

Sistema di separatori TS 0

Senza divisori orizzontali

s_T	5 mm
W_f	15 mm
$a_{T \text{ min}}$	8 mm
$a_{x \text{ min}}$	16 mm

Per ordinare catene già assemblate indicare TS 0 / $n_T \times$. TS 0 indica solo separatori verticali, n_T il numero dei separatori per traversa. Quindi sostituire con x la quantità desiderata.

Esempio: TS 0 / $n_T 4$

Vedi pag. 12.063

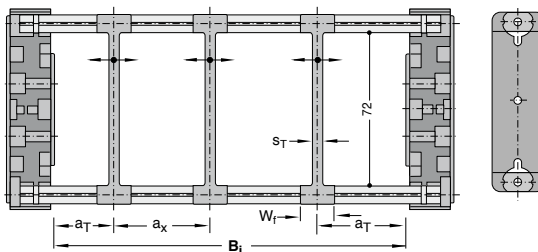

Descrizione	Codice	U.M.
Separatore	42900	Pz

Sistema di separatori TS 1A

Con divisione orizzontale continua centrale per tutta la lunghezza del B_1 eseguita con: **divisore rotante in acciaio Inox d=3**

s_T	5 mm
W_f	15 mm
$a_{T \text{ min}}$	8 mm
$a_{T \text{ max}}$	15 mm
$a_{x \text{ min}}$	16 mm
$a_{x \text{ max}}$	40 mm

Per ordinare catene già assemblate indicare TS1A/ $n_T \times$. TS1 indica solo separatori verticali, A indica la presenza del divisore orizzontale d=3, n_T il numero dei separatori per traversa. Quindi sostituire x con la quantità desiderata di separatori per traversa (minimo 2).

Esempio: TS1A/ $n_T 4$

Vedi pag. 12.063

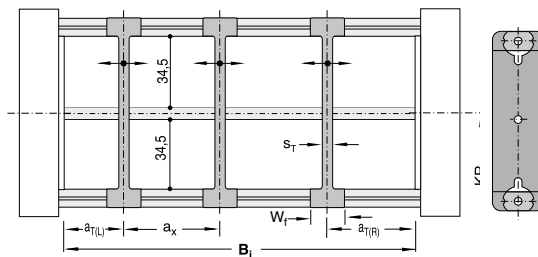

Descrizione	Codice	U.M.
Separatore	42900	Pz
Tondo Inox d=3	K03SO0000B	Mt

Tipo MC 1250

Sistema di separatori per variante RS / RST

Sistema di separatori TS 1B

Con divisione orizzontale continua centrale per tutta la lunghezza del Bi eseguita con: **divisore rotante in acciaio Inox d=4**

s_T	5 mm
W_f	15 mm
$a_{T \text{ min}}$	8 mm
$a_{T \text{ max}}$	15 mm
$a_{x \text{ min}}$	16 mm
$a_{x \text{ max}}$	70 mm

Per ordinare catene già assemblate indicare TS1B/ $n_{T \times}$. TS1 indica solo separatori verticali, B indica la presenza del divisore orizzontale $d=4$, n_T il numero dei separatori per traversa. Quindi sostituire x con la quantità desiderata di separatori per traversa (min.2)

Esempio: TS 1B/ n_T 4
Vedi pag.12.063

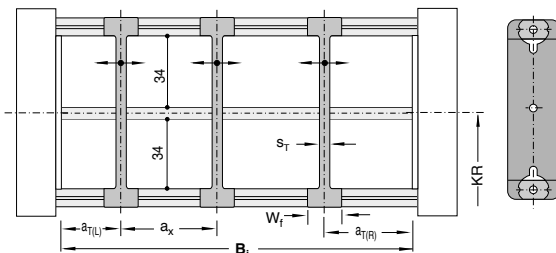

Descrizione	Codice	U.M.
Separatore	42900	Pz
Tondo Inox d=4	K04SO0000B	Mt

Boccole rotanti

Nei montaggi ove è necessario ridurre al minimo l'attrito fra i conduttori ed il traversino, è possibile installare le boccole rotanti.



Boccola rotante D= 15 mm Sp.2 mm		
Lungh. in mm	Codice	U.M.
6	K021506TUB	Pz
8	K021508TUB	Pz
20	K021520TUB	Pz

Distanziali

Nei montaggi con catena girata di 90° per evitare che i separatori sotto l'azione del peso dei cavi non rispettino la posizione assegnata, è possibile installare appositi distanziali.



Distanziale		
Lungh. in mm	Codice	U.M.
6	K029006DIS	Pz
8	K029008DIS	Pz
20	K029020DIS	Pz

Pattini di scorrimento

Pattini di scorrimento intercambiabili, prodotti in materiale plastico altamente scorrevole garantiscono un ottimale rapporto attrito-usura della guaina. Per applicazioni con velocità di traslazione >2,5 m/s vengono utilizzati pattini in materiale ad alta resistenza (in PA).

I nuovi pattini OFFROAD per la M 1250 vengono prodotti anche in **materiale altamente antiabrasivo** e possiedono l'80% in più di volume antiusura rispetto ai nostri pattini standard. L'uso di questi pattini **aumenta la longevità di tutta la catena.**

Esempio: Pat
Vedi pag.12.063



Descrizione	Codice	U.M.
Pattino	71506	Pz
Pattino in PA	71507	Pz
Pattino OFFROAD	71508	Pz
Pattino OFFROAD multiplo	71509	Pz

Altezza catena con pattini

MC1250: $hG' = hG + 3,5 \text{ mm} = 99,5 \text{ mm}$

Raggio min.di curvatura per l'impiego dei pattini:

MC1250: $KR_{\text{min}} = 180 \text{ mm}$

Tipo MC 1250

Sezione della catena

Vista in sezione come da schema di funzionamento

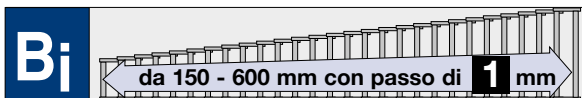

Variante del traversino RV

Traversino a telaio - esecuzione rinforzata con adattatori in poliammide

Profili in alluminio apribili sul lato inferiore e superiore

Assenza di viti!

Profili asportabili con rotazione di 90°

Nella variante del traversino RV **deve** sempre esserci minimo 1 separatore per traversino

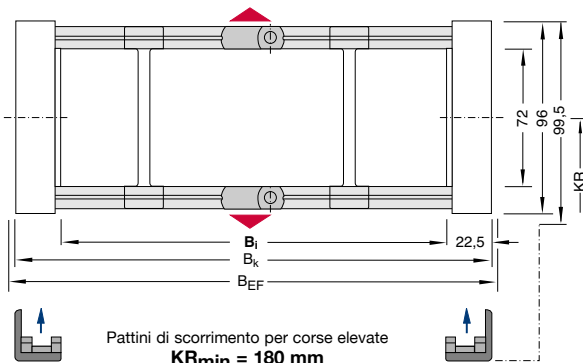

Montaggio traversini:

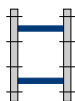

Variante RV - Standard

Montaggio traversini ogni 2 maglie

Larghezze Standard / Peso

Dimensioni in mm

Larghezza Catena:

$$B_k = B_i + 45 \text{ mm}$$

Larghezza Catena con raccordi universali:

$$B_{EF} = B_i + 48 \text{ mm}$$

Lunghezza profilo:

$$B_{ST} = B_i + 5 \text{ mm}$$

Articolo Nr.	Larghezza interna B_i	Larghezza catena B_k	Peso kg/m
MC1250.150.RV.Raggio	150	195	4,50
MC1250.175.RV.Raggio	175	220	4,60
MC1250.200.RV.Raggio	200	245	4,70
MC1250.225.RV.Raggio	225	270	4,80
MC1250.250.RV.Raggio	250	295	4,90
MC1250.275.RV.Raggio	275	320	5,00
MC1250.300.RV.Raggio	300	345	5,05
MC1250.350.RV.Raggio	350	395	5,20
MC1250.400.RV.Raggio	400	445	5,40
MC1250.450.RV.Raggio	450	495	5,60
MC1250.500.RV.Raggio	500	545	5,80
MC1250.550.RV.Raggio	550	595	6,10
MC1250.600.RV.Raggio	600	645	6,30

Completare l'Articolo con il raggio di curvatura desiderato. Es. MC1250.150.RV.260

Raggi di curvatura KR (mm) disponibili

180	220	260	300	340	380	500
-----	-----	-----	-----	-----	-----	-----

Tipo MC 1250

Sezione della catena

Vista in sezione come da schema di funzionamento

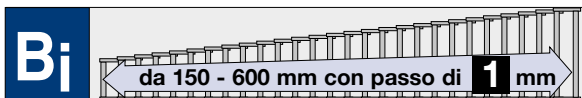

Variante del traversino RVT

Traversino a telaio - esecuzione rinforzata con adattatori in poliammide

Profili in alluminio apribili sul lato inferiore e superiore

Assenza di viti!

Profili asportabili con rotazione di 90°

Nella variante del traversino RVT **deve** sempre esserci minimo 1 separatore per traversino

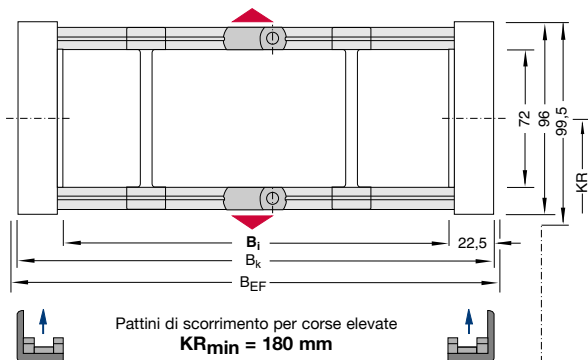

Montaggio traversini:



Variante RVT - Standard

Montaggio traversini ogni maglia

Larghezze Standard / Peso

Dimensioni in mm

Larghezza Catena:

$$B_k = B_i + 45 \text{ mm}$$

Larghezza Catena con raccordi universali:

$$B_{EF} = B_i + 48 \text{ mm}$$

Articolo Nr.	Larghezza interna B_i	Larghezza catena B_k	Peso kg/m
MC 1250.150.RVT.Raggio	150	195	5,03
MC 1250.175.RVT.Raggio	175	220	5,21
MC 1250.200.RVT.Raggio	200	245	5,39
MC 1250.225.RVT.Raggio	225	270	5,57
MC 1250.250.RVT.Raggio	250	295	5,74
MC 1250.275.RVT.Raggio	275	320	5,92
MC 1250.300.RVT.Raggio	300	345	6,05
MC 1250.350.RVT.Raggio	350	395	6,36
MC 1250.400.RVT.Raggio	400	445	6,71
MC 1250.450.RVT.Raggio	450	495	7,07
MC 1250.500.RVT.Raggio	500	545	7,42
MC 1250.550.RVT.Raggio	550	595	7,88
MC 1250.600.RVT.Raggio	600	645	8,24

Completare l'Articolo con il raggio di curvatura desiderato. Es. MC1250.225.RVT.220

Raggi di curvatura KR (mm) disponibili

180 220 260 300 340 380 500

Tipo MC 1250

I separatori sono mobili all'interno del traversino.
I separatori vengono montati generalmente ogni 2 maglie.

Sistema di separatori per variante RV / RVT

Sistema di separatori TS 0

Senza divisori orizzontali

s_T	6 mm
W_f	16 mm
$a_{T \text{ min}}$	8 mm
$a_x \text{ min}$	16 mm
$n_T \text{ min}$	2

Per ordinare catene già assemblate indicare TS0/ n_T x. TS0 indica solo separatori verticali, n_T il numero dei separatori per traversa. Quindi sostituire con x la quantità desiderata.

Esempio: TS 0 / n_T 3

Vedi pag. 12.063

Sistema di separatori TS 1

Con suddivisione orizzontale continua per tutta la lunghezza del B_i eseguita con: **profilo in alluminio 9x2 mm**

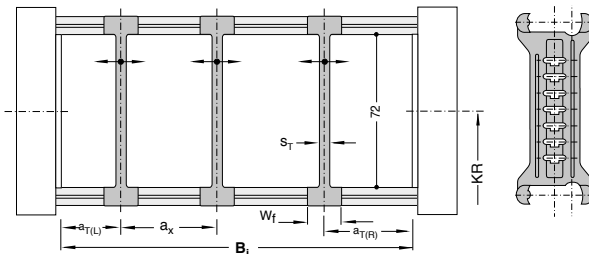

Descrizione	Codice	U.M.
Separatore	71480	Pz

Varianti consigliate: VD 1, VD 2 e VD 3

I separatori sono mobili all'interno del traversino!

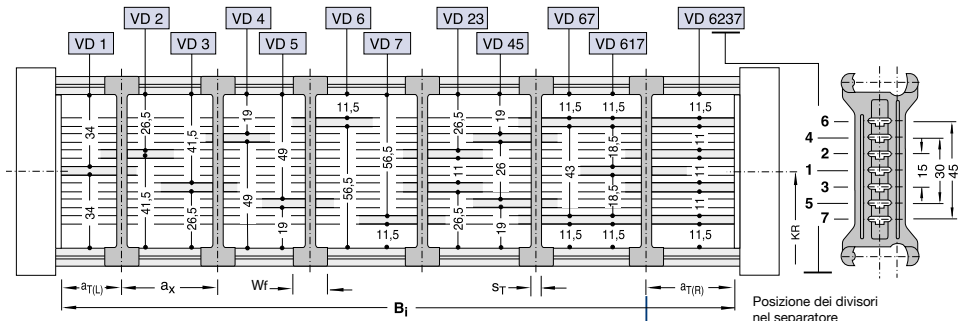

s_T	6 mm
W_f	16 mm
$a_{T \text{ min}}$	8 mm
$a_{T \text{ max}}$	25 mm
$a_x \text{ min}$	16 mm
$a_x \text{ max}$	40 mm
$n_T \text{ min}$	2

Descrizione	Codice	U.M.
Separatore apribile	71557	Pz

$S_T = 4 \text{ mm}$
 $W_f = 13 \text{ mm}$

Descrizione	Codice	U.M.
Separatore	71480	Pz
Profilo AL 9x2	6240	Mt

Sistema di separatori TS 1A

Con suddivisione orizzontale continua per tutta la lunghezza del B_i eseguita con: **profilo in alluminio 11x4 mm**

s_T	6 mm
W_f	16 mm
$a_{T \text{ max}}$	25 mm
$a_x \text{ max}$	100 mm

Per ordinare catene già assemblate indicare TS1-VDy/ n_T x. TS1 indica la presenza del divisore orizzontale continuo, VDy la sua posizione, n_T il numero di separatori per traversa. Quindi sostituire x con la quantità desiderata di separatori per traversa (minimo 2) e la/le y con la posizione del/dei divisore/i.

Esempio: TS1-VD23/ n_T 6

Vedi pag. 12.063

Descrizione	Codice	U.M.
Separatore	71481	Pz
Profilo AL 11x4	5803	Mt

Tipo MC 1250

I separatori sono mobili all'interno del traversino.
I separatori vengono montati generalmente ogni 2 maglie.

Sistema di separatori per variante RV/RVT

Sistema di separatori TS 3

Varianti consigliate: VR 0, VR 1, VR 2 e VR 3

Suddivisione eseguita con **divisori in poliammide** spessore 4 mm

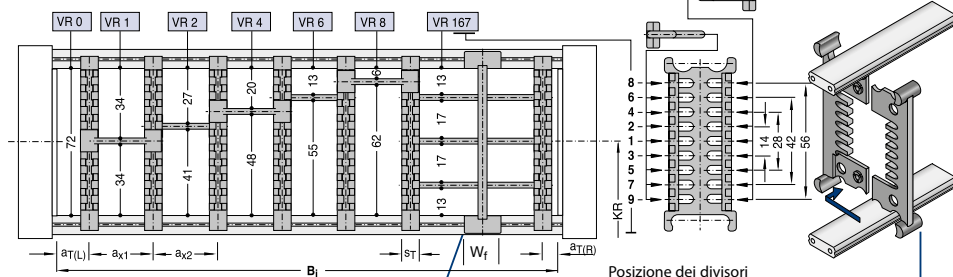

Descrizione	Codice	U.M.
Separatore apribile	71557	Pz

Descrizione	Codice	U.M.
Separatore	71513	Pz

s_T	8 mm
W_f	8 mm
a_T min	4 mm
a_x min	16 mm (con suddivisione)
a_x passo	vedi tabella a_x
n_T min	2

Per l'impiego di divisori con $a_x > 112$ mm deve essere previsto un sostegno supplementare centrale da effettuarsi con separatore apribile.

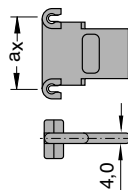

Separatori apribili adatti per montaggio in catene già assemblate

s_T	4 mm
W_f	13 mm

Per ordinare catene già assemblate indicare TS3 e per ogni camera (K) la variante VR di posizionamento dei divisori e le distanze a_T e a_x in mm.

Supponendo che quanto raffigurato abbia $B_1 = 250$ mm, $a_{TL} = 18$ mm, la prima (da sinistra) $a_x = 38$ mm, la seconda $a_x = 23$ mm, la terza $a_x = 32$ mm, la quarta $a_x = 28$ mm, la quinta $a_x = 43$ mm e la sesta $a_x = 64$ mm la descrizione è:

TS3/**K1**-VR0/18/**K2**-VR1/38/**K3**-VR2/23/**K4**-VR4/32/**K5**-VR6/28/**K6**-VR8/43/**K7**-VR145/64/ n_T 1

In alternativa indicare solo TS3 e fornire schema con i codici dei componenti e loro posizioni di montaggio.

Codice dei Divisori

a_x mm	Codice Divisore	a_x mm	Codice Divisore
16	71514	78	52589
18	52580	80	71518
23	52581	88	52590
28	52582	96	71519
32	71515	112	71520
38	52584	128	71521
43	52585	144	71522
48	52586	160	71523
58	52587	176	71524
64	71517	192	71525
68	52588	208	71526

Tipo MC 1250

Sezione della catena

Vista in sezione come da schema di funzionamento

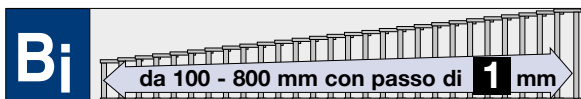

Variante del traversino RM

Traversino a telaio - esecuzione Massiv
Profili in alluminio superiori ed inferiori fissati con 4 viti.

Montaggio dei traversini standard ogni 2 maglie.

Possibile il montaggio ogni maglia.

(Variante RMT)

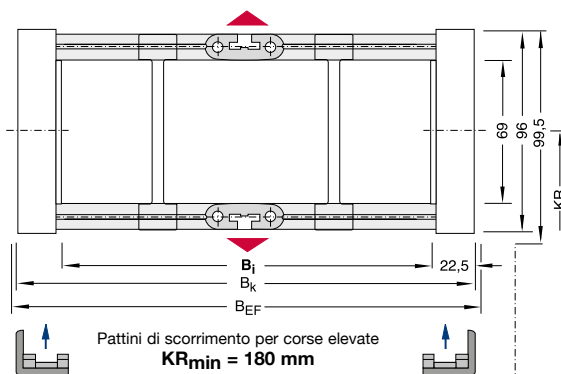

Larghezze Standard / Peso

Dimensioni in mm

Larghezza Catena:

$$B_k = B_i + 45 \text{ mm}$$

Larghezza Catena con raccordi universali:

$$B_{EF} = B_i + 48 \text{ mm}$$

Lunghezza profilo:

$$B_{st} = B_i + 5 \text{ mm}$$

Raggi di curvatura KR (mm) disponibili

180	220	260	300
340	380	500	-

Articolo Nr.	Larghezza interna B_i	Larghezza catena B_k	Peso kg/m
MC1250.105.RM.Raggio	105	150	4,46
MC1250.120.RM.Raggio	120	165	4,51
MC1250.162.RM.Raggio	162	207	4,64
MC1250.187.RM.Raggio	187	232	4,71
MC1250.210.RM.Raggio	210	255	4,78
MC1250.229.RM.Raggio	229	274	4,84
MC1250.260.RM.Raggio	260	305	4,93
MC1250.287.RM.Raggio	287	332	5,01
MC1250.300.RM.Raggio	300	345	5,05
MC1250.336.RM.Raggio	336	381	5,16
MC1250.350.RM.Raggio	350	395	5,20
MC1250.387.RM.Raggio	387	432	5,31
MC1250.400.RM.Raggio	400	445	5,40
MC1250.435.RM.Raggio	435	480	5,54
MC1250.450.RM.Raggio	450	495	5,60
MC1250.479.RM.Raggio	479	524	5,72
MC1250.500.RM.Raggio	500	545	5,80
MC1250.531.RM.Raggio	531	576	5,98
MC1250.550.RM.Raggio	550	595	6,10
MC1250.571.RM.Raggio	571	616	6,18
MC1250.600.RM.Raggio	600	645	6,30
MC1250.626.RM.Raggio	626	671	6,56
MC1250.650.RM.Raggio	650	695	6,80
MC1250.679.RM.Raggio	679	724	7,03
MC1250.700.RM.Raggio	700	745	7,20
MC1250.731.RM.Raggio	731	776	7,45
MC1250.750.RM.Raggio	750	795	7,60
MC1250.800.RM.Raggio	800	845	8,00
MC1250.860.RM.Raggio	860	905	8,48

→ Completare l'Articolo con il raggio di curvatura desiderato. Es. MC1250.350.RM.300

Tipo MC 1250

Sistema di separatori per variante RM

Sistema di separatori TS 0

Senza divisori orizzontali

s_T	5 mm
W_f	20 mm
a_T min	10 mm
a_x min	20 mm

Per ordinare catene già assemblate indicare TS 0 / $n_T \times$. TS 0 indica solo separatori verticali, n_T il numero dei separatori per traversa. Quindi sostituire con x la quantità desiderata.

Esempio: TS 0 / $n_T 4$

Vedi pag. 12.063

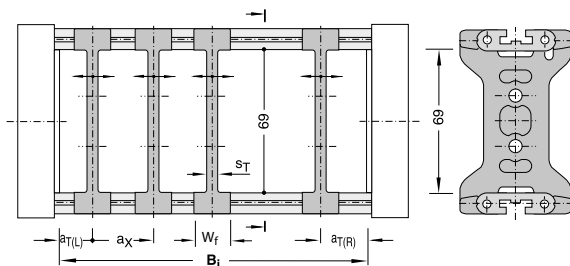

Descrizione	Codice	U.M.
Separatore	42880	Pz

Sistema di separatori TS 1B

Con divisione orizzontale continua per tutta la lunghezza del B_i eseguita con: **divisore rotante in acciaio Inox d=3 mm**

s_T	5 mm
W_f	20 mm
a_T min	10 mm
a_x min	20 mm

Per ordinare catene già assemblate indicare TS 1B - VD y / $n_T \times$. TS1 indica la presenza del divisore orizzontale continuo, VDy la sua posizione, n_T il numero dei separatori per traversa. Quindi sostituire x con la quantità desiderata di separatori per traversa (min. 2) e la/le y con la posizione del/dei divisori.

Esempio: TS 1B-VD2/ $n_T 4$

Vedi pag.12.063

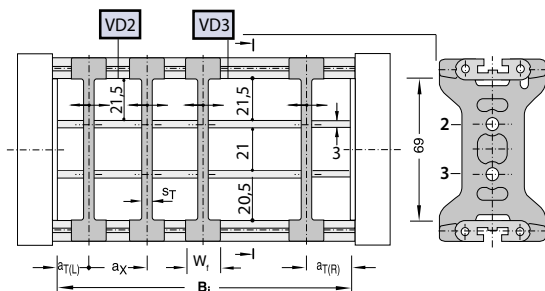

Descrizione	Codice	U.M.
Separatore	42880	Pz
Tondo Inox d=3 mm	K03SO0000B	Mt

Tipo MC 1250

Sezione della catena

Vista in sezione come da schema di funzionamento

Variante del traversino RMA

Variante del traversino RMA per tubi di grosse dimensioni

Materiale dei profili: **Legg di alluminio**

Materiale dei separatori: **Poliammide**

Il portacavi si deve appoggiare sulle bande della catena e sui traversini.

Profili apribili asportabili con rotazione di 90°

Negli spazi B₁ e B₃ è possibile inserire dei separatori (St=6, vedi applicazioni. Sistema di separatori pag. 12.050)

RMA1 (standard)

Montaggio dei traversini interni al raggio di curvatura

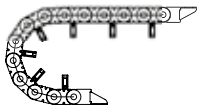

RMA1

- la catena deve essere tassativamente autoportante (vedi diagramma dell'autoportanza a pag. 12.044)
- per h₂ = 130 Kr minimo = 180
per h₂ = 160 Kr minimo = 180
per h₂ = 200 Kr minimo = 220

RMA2 (a richiesta)

Montaggio dei traversini esterni al raggio di curvatura

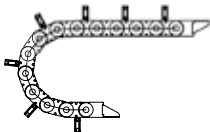

RMA2

- per l'ordinazione di questi traversini sostituire nel codice la sigla RMA1 con RMA2
- questo tipo di applicazione necessita dell'ausilio di una canalina di supporto (vedi schema disposizione del traversino RMA2)

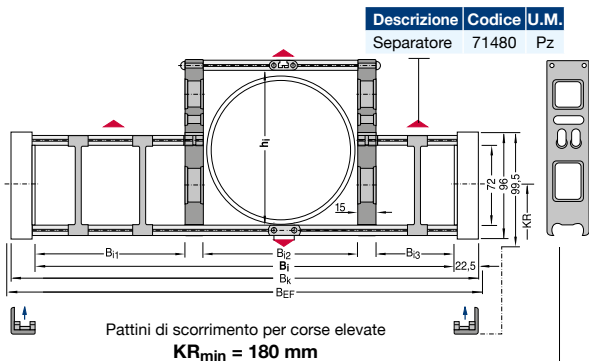
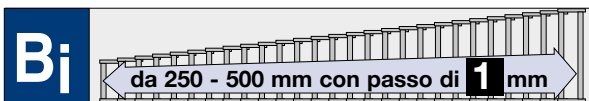

Peso catena:
come variante LG
foratura al 40%.
Vedi pagina 12.056

Descrizione	Codice	U.M.
Spalletta L=130	50007	Pz
Spalletta L=160	50008	Pz
Spalletta L=200	50009	Pz

Larghezza Catena:

$$B_k = B_i + 45 \text{ mm}$$

Articolo Nr.	B ₁	B ₂	B ₃	B _i	h ₁	h ₂
MC1250.130.250.Raggio	37,5	130	52,5	250	72	130
MC1250.130.275.Raggio	37,5	130	77,5	275	72	130
MC1250.130.300.Raggio	37,5	130	102,5	300	72	130
MC1250.130.350.Raggio	37,5	130	152,5	350	72	130
MC1250.130.400.Raggio	37,5	130	202,5	400	72	130
MC1250.130.450.Raggio	37,5	130	252,5	450	72	130
MC1250.130.500.Raggio	37,5	130	302,5	500	72	130
MC1250.160.300.Raggio	37,5	180	52,5	300	72	160
MC1250.160.350.Raggio	37,5	180	102,5	350	72	160
MC1250.160.400.Raggio	37,5	180	152,5	400	72	160
MC1250.160.450.Raggio	37,5	180	202,5	450	72	160
MC1250.160.500.Raggio	37,5	180	252,5	500	72	160
MC1250.200.350.Raggio	37,5	230	52,5	350	72	200
MC1250.200.400.Raggio	37,5	230	102,5	400	72	200
MC1250.200.450.Raggio	37,5	230	152,5	450	72	200
MC1250.200.500.Raggio	37,5	230	202,5	500	72	200

Completare l'Articolo con il raggio di curvatura desiderato e la variante RMA
Es. MC1250.RMA1.130.350.180

Raggi di curvatura KR (mm) disponibili						
180	220	260	300	340	380	500

Tipo MC 1250

Sezione della catena

Vista in sezione come da schema di funzionamento

Variante del traversino RMR

Traversino a rulli per applicazioni ove vengono impiegati cavi/tubi di grosse dimensioni, con raggi di curvatura minimi. Profili in alluminio con sistema di traversini a rulli in Delrin.

Rulli verticali oltre che orizzontali per la divisione dei conduttori e si possono combinare con separatori verticali mobili

d_R	10 mm
s_T	6 mm
$a_{T \text{ min}}$	6,5 mm
$a_{x \text{ min}}$	13 mm

Montaggio dei traversini standard ogni 2 maglie. Possibile il montaggio ogni maglia.

Larghezza Catena:

$$B_k = B_i + 45 \text{ mm}$$

Larghezza Catena con raccordi universali:

$$B_{EF} = B_i + 48 \text{ mm}$$

Le esecuzioni della catena MC con variante traversino RMR sono individuali e vengono elaborate in base al caso specifico d'impiego.

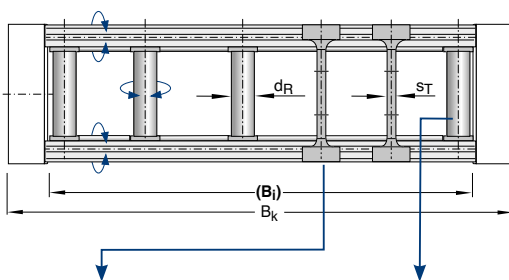
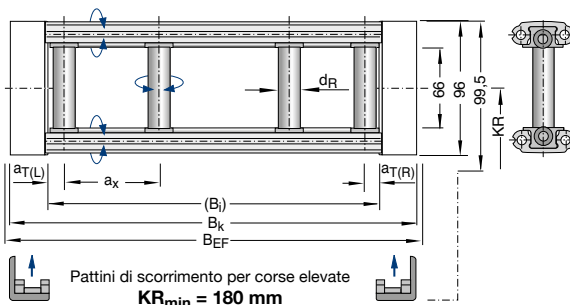
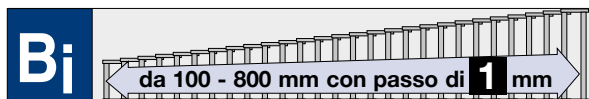

Descrizione	Codice	U.M.	Descrizione	Codice	U.M.
Separatore	42880	Pz	Profilo Delrin	5831	Mt

Raggi di curvatura KR (mm) disponibili

180	220	260	300	340	380	500
-----	-----	-----	-----	-----	-----	-----

Tipo MC 1250

Sezione della catena

Vista in sezione come da schema di funzionamento

Variante del traversino LG

Traversino forato - esecuzione in due metà (Standard)

Montaggio traversini:

Variante LG

Montaggio dei traversini ogni 2 maglie

Variante LGT

Montaggio dei traversini ogni maglia

D_{max}	74 mm
$a_0 \text{ min}$	12 mm
c_{min}	4 mm

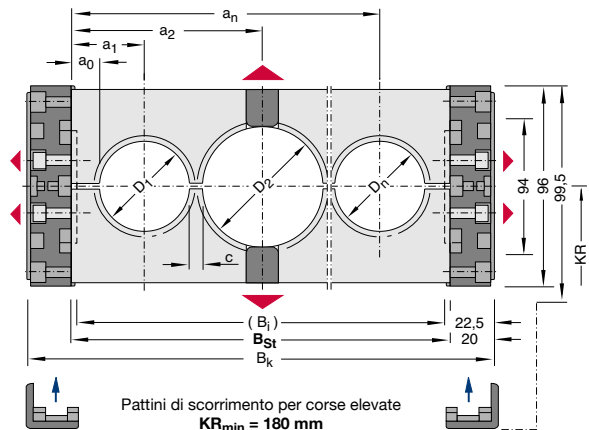

Larghezza Catena:

$$B_k = B_{ST} + 40 \text{ mm}$$

Larghezza Catena con raccordi universali:

$$B_{EF} = B_i + 48 \text{ mm}$$

Calcolo del B_{ST} :

$$B_{ST} = \sum D + \sum C + 2 a_0$$

Per il raccordo della catena:

$$B_i = B_{ST} - 5 \text{ mm}$$

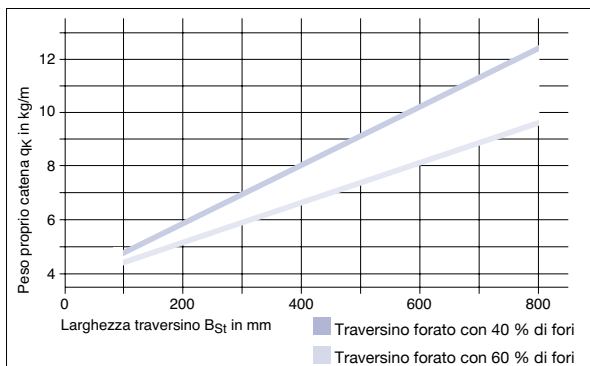

Peso proprio della catena in funzione della larghezza del traversino B_{St}

Nessuna larghezza standard!

Esecuzione della foratura del traversino a disegno.

Tipo MC 1250

Raccordi terminali universali

Raccordi terminali universali
per varianti di traversino RST, RV / RVT

Per tutte le larghezze B_i delle catene
Tipo MC1250 è possibile ordinare la
serie di raccordi terminali universali.

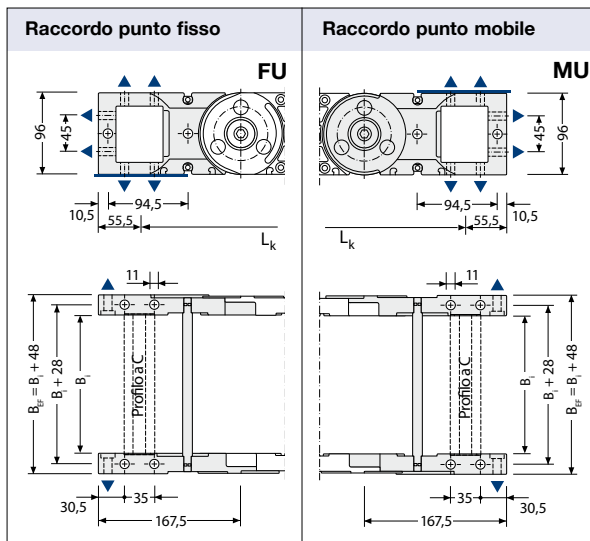

Per **Serie** di raccordi si intende un raccordo al punto fisso più un raccordo al punto mobile.

Il codice della **serie** di raccordi terminali FU-MU per la variante di traversino RST è:

ZRMU25S... (sostituire i puntini di sospensione con il B_i della catena. **Esempio:** per B_i 62 mm ZRMU25S062)

E' possibile ordinare separatamente il solo raccordo al punto fisso o il solo raccordo al punto mobile.

Il codice del **raccordo FU per la variante RST** è:

W425UFS... (sostituire i puntini di sospensione con il B_i della catena. **Esempio:** per B_i 62 mm W425UFS062)

Il codice del **raccordo MU per la variante RST** è:

W425UMS... (sostituire i puntini di sospensione con il B_i della catena. **Esempio:** per B_i 62 mm W425UMS062)

Il codice della **serie** di raccordi terminali FU-MU per la variante di traversino RV/RVT è:

ZRMU25V... (sostituire i puntini di sospensione con il B_i della catena. **Esempio:** per B_i 150 mm ZRMU25V150)

E' possibile ordinare separatamente il solo raccordo al punto fisso o il solo raccordo al punto mobile.

Il codice del **raccordo FU per la variante RV/RVT** è:

W425UFV... (sostituire i puntini di sospensione con il B_i della catena. **Esempio:** per B_i 150 mm W425UFV150)

Il codice del **raccordo MU per la variante RV/RVT** è:

W425UMV... (sostituire i puntini di sospensione con il B_i della catena. **Esempio:** per B_i 150 mm W425UMV150)

In opzione con Profilo a C in alluminio,
adatto a tutti i fermacavi commerciali e
ai fermacavi KABELSCHLEPP Tipo SZL
e LineFix. (Vedi Accessori pag. 20.100). Il
profilo si incastra in apposite sedi presenti
nei raccordi

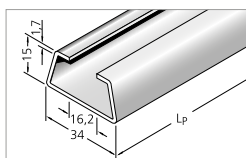

Descrizione	Codice	U.M.
Profilo a C	3932*	Mt

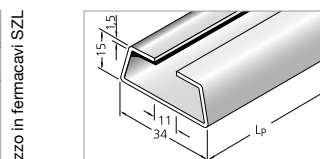

Descrizione	Codice	U.M.
Profilo a C	3935*	Mt

* per utilizzo in fermacavi SZL

* per utilizzo in fermacavi LineFix

Disposizioni possibili dei raccordi terminali universali

Per ordinare catene già assemblate
vedi Esempio a pag. 12.063

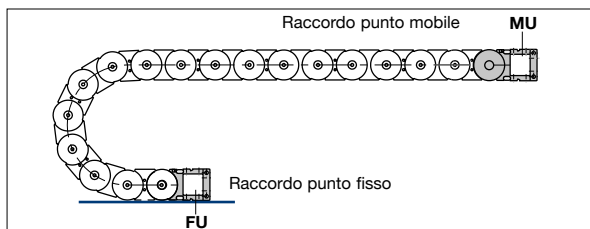

Tipo MC 1250

Raccordi terminali universali

Raccordi terminali universali

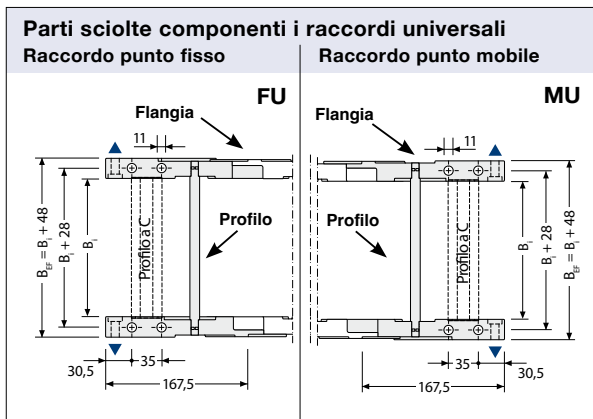

Raccordi universali FU

I raccordi universali al **punto fisso FU** sono composti da una flangia maschio e una flangia femmina, due profili per traversino a telaio e da due perni di fissaggio.

Raccordi universali MU

I raccordi universali al **punto mobile MU** sono composti da una flangia maschio e una flangia femmina, due profili per traversino a telaio e da due perni di fissaggio.

Catena Tipo	Flangia femmina Codice	Flangia maschio Codice	Perno di fissaggio Codice
MC 1250	72203	72205	71412

Tipo Traversino	Codice Profilo*	Costante
RST	W095SN0...	32
RV/RVT	W025RV0...	5

* Per ottenere il **codice d'ordine** completo per il profilo sommare alla quota B_j la costante e sostituire i puntini di sospensione con il numero ottenuto.



Nella congiunzione fra raccordo universale maschio e maglia devono essere installati 3 inserti KR

Descrizione	Codice	U.M.
Inserto KR 180	71498	Pz
Inserto KR 220	71499	Pz
Inserto KR 260	71500	Pz
Inserto KR 300	71501	Pz
Inserto KR 340	71502	Pz
Inserto KR 380	71503	Pz
Inserto KR 500	71504	Pz
Inserto RKR 600	71505	Pz



Usare viti cilindriche ISO 4762 - M10 - 8.8 serrate con 54 Nm.

Esempio:

Tipo traversino RST = MC1250 B_j 62 mm
Codice d'ordine profilo = W095SN0094

Tipo traversino RV/RVT = MC1250 B_j 150 mm
Codice d'ordine profilo = W025RV0155

Tipo MC 1250

Raccordi terminali standard

Mezze maglie in poliammide con raccordi terminali in acciaio per varianti di traversino RST, RV / RVT, RM

Per tutte le larghezze B_i delle catene Tipo MC1250 è possibile ordinare la serie di raccordi terminali composta da mezze maglie in poliammide e raccordi in acciaio o da mezze maglie in poliammide e angolari frontali in acciaio.

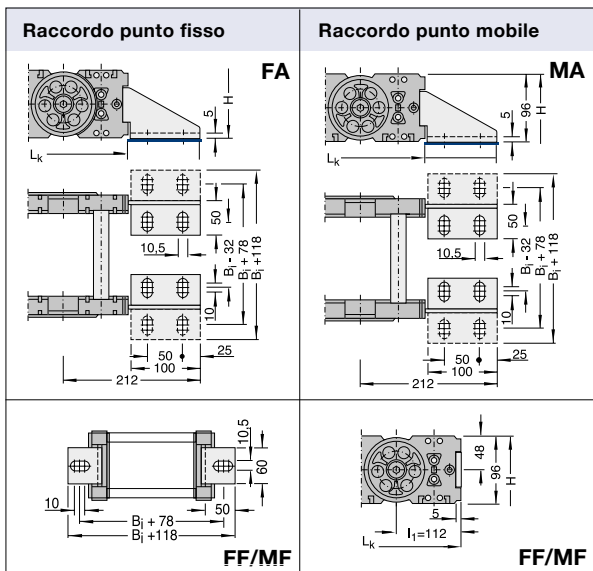

Per Serie di raccordi si intende un raccordo al punto fisso più un raccordo al punto mobile.

Il codice della serie di raccordi terminali FA-MA per la variante di traversino RST è: ZRMA25S...

Il codice del raccordo FA è: W425AFS... Il codice del raccordo MA è: W425AMS... (sostituire i puntini di sospensione con il B_i della catena. Esempio: per B_i 62 mm ZRMA25S062; W425AFS062; W425AMS062)

Il codice della serie di raccordi terminali FA-MA per la variante di traversino RV/RVT è: ZRMA25V...

Il codice del raccordo FA è: W425AFV... Il codice del raccordo MA è: W425AMV... (sostituire i puntini di sospensione con il B_i della catena. Esempio: per B_i 150 mm ZRMA25V150; W425AFV150; W425AMV150)

Il codice della serie di raccordi terminali FA-MA per la variante di traversino RM è: ZRMA25M...

Il codice del raccordo FA è: W425AFM... Il codice del raccordo MA è: W425AMM... (sostituire i puntini di sospensione con il B_i della catena. Esempio: per B_i 300 mm ZRMA25M300; W425AFM300; W425AMM300)

Il codice della serie di raccordi frontali FF-MF per la variante di traversino RST è: ZRMF25S...

Il codice del raccordo frontale FF è: W425FFS... Il codice del raccordo frontale MF è: W425FMS... (sostituire i puntini di sospensione con il B_i della catena. Esempio: per B_i 62 mm ZRMF25S062; W425FFS062; W425FMS062)

Il codice della serie di raccordi frontali FF-MF per la variante di traversino RV/RVT è: ZRMF25V...

Il codice del raccordo frontale FF è: W425FFV... Il codice del raccordo frontale MF è: W425FMV... (sostituire i puntini di sospensione con il B_i della catena. Esempio: per B_i 150 mm ZRMF25V150; W425FFV150; W425FMV150)

Il codice della serie di raccordi frontali FF-MF per la variante di traversino RM è: ZRMF25M...

Il codice del raccordo frontale FF è: W425FFM... Il codice del raccordo frontale MF è: W425FMM... (sostituire i puntini di sospensione con il B_i della catena. Esempio: per B_i 300 mm ZRMF25M300; W425FFM300; W425FMM300)

Disposizioni possibili dei raccordi terminali standard

Per ordinare catene già assemblate vedi Esempio a pag. 12.063

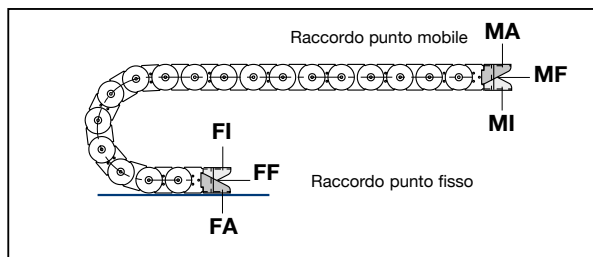

Tipo MC 1250

Raccordi terminali standard

Mezze maglie in poliammide con raccordi terminali in acciaio

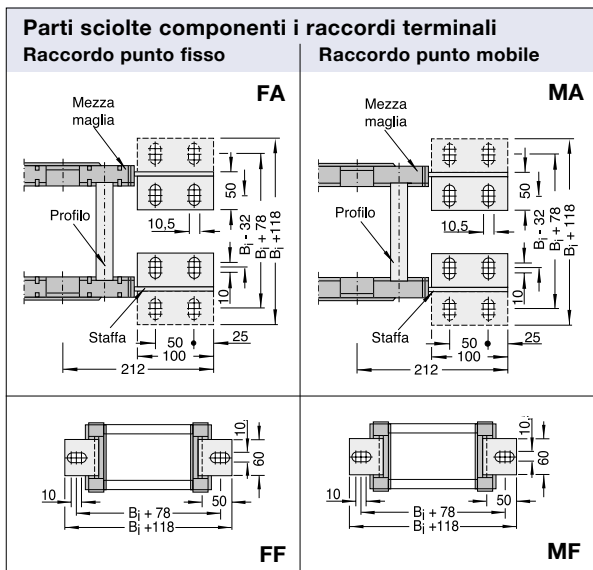

Raccordi terminali FA

I raccordi terminali al **punto fisso FA** sono composti da una staffa destra e una mezza maglia femmina, da una staffa sinistra e una mezza maglia maschio, da due profili per traversino a telaio, da due perni di fissaggio, da sei viti testa esagonale M6*14 e sei dadi esagonali M6.

Raccordi terminali MA

I raccordi terminali al **punto mobile MA** sono composti da una staffa destra e una mezza maglia femmina, da una staffa sinistra e una mezza maglia maschio, da due profili per traversino a telaio, da due perni di fissaggio, da sei viti testa esagonale M6*14 e sei dadi esagonali M6.

Catena Tipo	Staffa destra Codice	Staffa sinistra Codice	Staffa* Frontale Codice	Mezza maglia femmina Codice	Mezza maglia maschio Codice	Perno di fissaggio Codice	Vite M6*14 Codice	Dado M6 Codice
MC 1250	72711	72710	71448	71464	71474	71412	P03M614VRA	P0300M6DGR

*Raccordi frontali FF/MF

Per ordinare i raccordi frontali FF/MF sostituire il codice della staffa destra e sinistra con il codice dell'angolare frontale.

Tipo Traversino	Codice Profilo**	Costante
RST	W095SN0...	32
RV/RVT	W025RV0...	5
RM	W025VR0...	5

** Per ottenere il **codice d'ordine** completo per il profilo sommare alla quota **B₁** la costante e sostituire i puntini di sospensione con il numero ottenuto.

Esempio:

Tipo traversino RST = MC1250 B₁ 62 mm
Codice d'ordine profilo = W095SN0094

Tipo traversino RM = MC1250 B₁ 300 mm
Codice d'ordine profilo = W025VR0305

Tipo traversino RV/RVT = MC1250 B₁ 150 mm
Codice d'ordine profilo = W025RV0155

Tipo MC 1250



Versione MCL

Le catene MC possono essere prodotte in versione silenziosa MCL. Le emissioni acustiche sono completamente eliminate con:



- la sostituzione delle battute interne con inserti soft

Descrizione	Codice	U.M.
Inserto KR 180 soft	71260	Pz
Inserto KR 220 soft	71261	Pz
Inserto KR 260 soft	71262	Pz
Inserto KR 300 soft	71263	Pz
Inserto KR 340 soft	71264	Pz
Inserto KR 380 soft	71265	Pz
Inserto KR 500 soft	71266	Pz



- appositi ammortizzatori inferiori

Descrizione	Codice	U.M.
Ammortizzatore	72697	Pz

In funzione dello specifico utilizzo i nostri tecnici Vi consiglieranno se utilizzare gli inserti soft e gli ammortizzatori congiuntamente o separatamente.

Tipo MC 1250

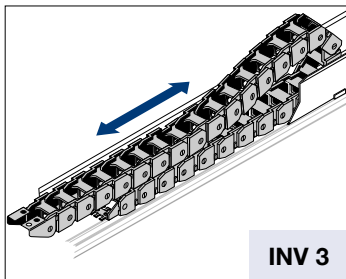

INV 3

$$L_k \approx \frac{L_s}{2} + L_B + KR + 224$$

$$H = H_{\min} \text{ standard}$$

$$L_B = \text{standard}$$

Generalmente è la fase di ritorno (quando la catena viene spinta) che determina la scelta del tipo di installazione e quindi la scelta dell'altezza di montaggio H.

In molti casi, a causa delle forze in gioco, è necessario ridurre l'altezza di montaggio H. Per ridurre l'altezza di montaggio standard possono essere impiegati due metodi. Introduzione di maglie con raggio contrario al punto mobile, denominata "**Versione RKR**" e utilizzo della flessione propria, denominata "**Versione flessione**".

$$L_k \approx \frac{L_s}{2} + L_B + 224$$

$$H' = \text{vedi tabelle}$$

$$L_B = \text{vedi tabelle}$$

In ogni caso Vi preghiamo contattare il nostro ufficio tecnico.

Versione GO-Modul		Catena	KR	H'	L _B	Ü _B
MC 1250	220	288	2500	1088		
	260	288	2625	1140		
	300	288	2750	1177		
	340	288	3125	1318		
	380	288	3375	1403		
	500	288	4375	1770		

Corse lunghe

Le direttive generali per l'applicazione di catene con corsa lunga sono riportate alla pagina 3.038, ove viene trattata la disposizione INV 3.

In generale, per il corretto funzionamento di queste installazioni è imprescindibile:

- l'applicazione del canale di guida con soprizzo (salvo applicazioni speciali)
- la corretta determinazione dell'altezza di montaggio H.

Installazione con altezza di montaggio standard

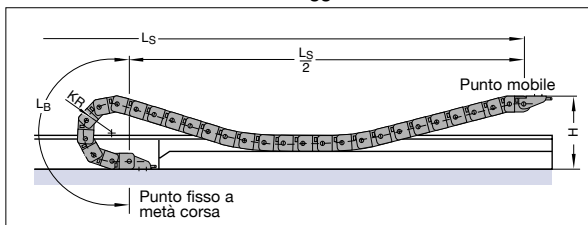

Versione RKR

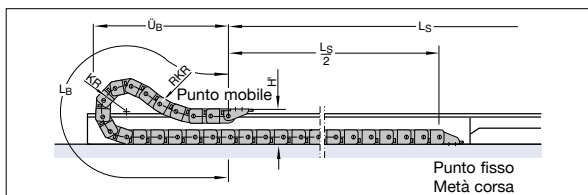

Versione Flessione

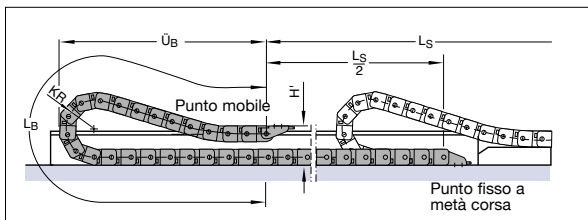

Versione RKR		Catena	KR	H'	L _B	Ü _B
MC 1250	180	288	1468	754		
	220	288	1848	807		
	260	288	2177	934		
	300	288	2488	1039		
	340	288	2802	1156		
	500	288	4049	1609		

Versione flessione		Catena	KR	H'	L _B	Ü _B
MC 1250	180	288	2462	1175		
	220	288	3008	1425		
	260	288	3454	1625		
	300	288	3900	1825		
	340	288	4146	1925		
	500	288	5631	2575		

Come ordinare catene già assemblate

Esempio d'ordine

MC1250.118 . RST . 220 . 6349 . FA/MA . TS0/nt4

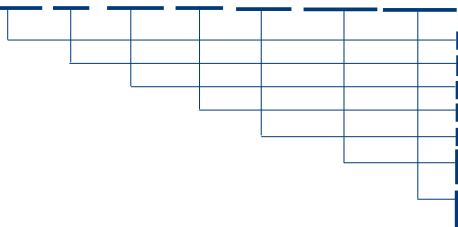

Catena portacavi Tipo MC1250, larghezza interna Bi 118 mm, traversino a scatto su tutte le maglie, raggio di curvatura KR 220 mm, lunghezza Lk= 6349 mm e raccordi
 Tipo Catena
 Larghezza interna Bi in mm
 Variante del traversino
 Raggio di curvatura KR in mm
 Lunghezza catena Lk in mm (senza raccordi)
 Raccordo punto fisso (foratura esterna)
 Raccordo punto mobile (foratura esterna)
 Sistema di separatori TS0 con n. 4 separatori già montati

Esempio d'ordine

MC1250. RMA1 . 130 . 250 . 300 . 3224 . FA/MA

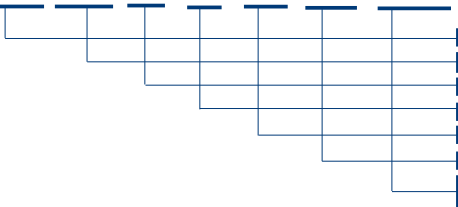

Catena portacavi Tipo MC1250, altezza interna Hi2 130 mm, larghezza interna Bi 250 mm, traversini RMA1, raggio di curvatura KR 300 mm, lunghezza Lk= 3224 mm e raccordi
 Tipo Catena
 Variante del traversino RMA1 (standard)
 Altezza interna Hi2 in mm
 Larghezza interna Bi in mm
 Raggio di curvatura KR in mm
 Lunghezza catena Lk in mm (senza raccordi)
 Raccordo punto fisso (foratura esterna)
 Raccordo punto mobile (foratura esterna)

Esempio d'ordine

MC1250.300 . RM . 300 . 4599 . FF/MF . Pat

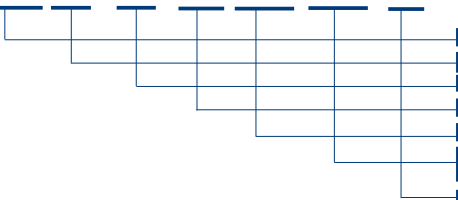

Catena portacavi Tipo MC1250, larghezza interna Bi 300 mm, traversino a telaio Massiv, raggio di curvatura KR 300 mm, lunghezza Lk= 4599 mm e raccordi frontali
 Tipo Catena
 Larghezza interna Bi in mm
 Variante del traversino
 Raggio di curvatura KR in mm
 Lunghezza catena Lk in mm (senza raccordi)
 Raccordo frontale punto fisso
 Raccordo frontale punto mobile
 Pattini di scorrimento

Canaline pag. 20.002

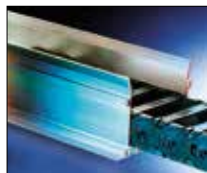

Fermacavi pag. 20.100



Cavi TRAXLINE pag. 19.001



Tipo MC 1300

Layout della catena portacavi

Passo t = 130 mm
 Altezza maglia h_G = 120 mm
 ($h_G^* = 127,5$ mm)
 Altezza montaggio H_{min} = $2 KR + 180$ mm
 Lunghezza l_1 = 158 mm
 (vedi dimensioni raccordi)

Per il funzionamento della catena è necessaria una superficie uniforme. Se tale condizione non sussiste è indispensabile l'applicazione di una canalina di scorrimento.

Dimensioni costruttive in funzione del raggio di curvatura

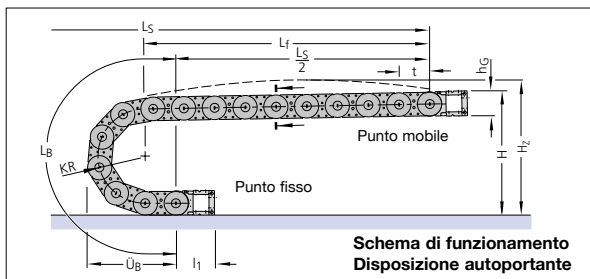

Raggio di curvatura KR	150 mm	195 mm	240 mm	280 mm	320 mm	360 mm	400 mm	500 mm
Lunghezza arco L_B	732	873	1014	1140	1266	1391	1517	1831
Ingombro arco U_B	340	385	430	470	510	550	590	690
Altezza H_{min}	480	570	660	740	820	900	980	1180
Altezza H_Z	540	630	720	800	880	960	1040	1240

Diagramma dell'autoportanza



**Lunghezza autoportante L_f
e Corsa L_S**
in funzione del peso aggiunto
(Vedi Informazioni Costruttive)

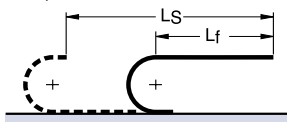

Lunghezza catena:

$$L_K \approx \frac{L_S}{2} + L_B \quad \text{Multiplo del passo 130 mm}$$

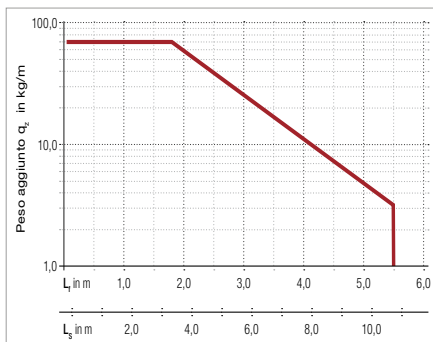

Il diagramma dell'autoportanza considera un peso proprio catena q_k di 8 kg/m

Corse di traslazione elevate

Per corse molto lunghe la catena portacavi viene installato in un canale di guida.

Layout → vedi Informazioni Costruttive

Canale di guida → vedi Accessori paragrafo 20

La progettazione di un'installazione viene eseguita dai nostri tecnici previa esplicita richiesta.



Tipo MC 1300

Sezione della catena

Vista in sezione come da schema di funzionamento

Variante del traversino RM/RMT

Traversino a telaio - esecuzione Massiv

Profili in alluminio superiori ed inferiori fissati con 4 viti



Montaggio traversini:

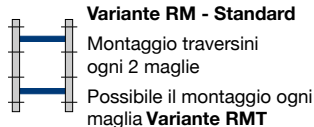

Larghezze Standard / Peso

Dimensioni in mm

Larghezza Catena:

$$B_k = B_i + 50 \text{ mm}$$

Larghezza Catena con raccordi universali:

$$B_{EF} = B_i + 50 \text{ mm}$$

Lunghezza profilo:

$$B_{st} = B_i$$

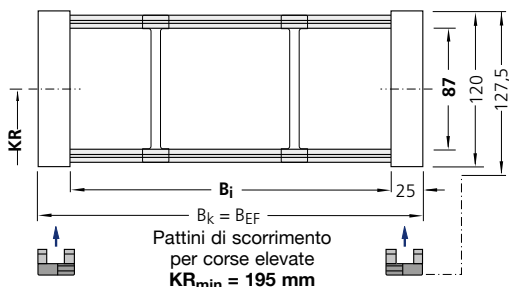
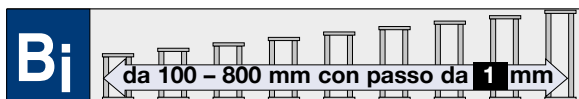

Articolo Nr.	Larghezza interna B_i	Larghezza catena B_k	Peso kg/m
MC1300.100.RM.Raggio	100	150	6,36
MC1300.125.RM.Raggio	125	175	6,48
MC1300.157.RM.Raggio	157	207	6,63
MC1300.182.RM.Raggio	182	232	6,75
MC1300.205.RM.Raggio	205	255	6,86
MC1300.224.RM.Raggio	224	274	6,95
MC1300.255.RM.Raggio	255	305	7,10
MC1300.282.RM.Raggio	282	332	7,23
MC1300.305.RM.Raggio	305	355	7,34
MC1300.331.RM.Raggio	331	381	7,47
MC1300.355.RM.Raggio	355	405	7,59
MC1300.382.RM.Raggio	382	432	7,72
MC1300.405.RM.Raggio	405	455	7,83
MC1300.430.RM.Raggio	430	480	7,96
MC1300.455.RM.Raggio	455	505	8,08
MC1300.474.RM.Raggio	474	524	8,17
MC1300.505.RM.Raggio	505	555	8,32
MC1300.526.RM.Raggio	526	576	8,47
MC1300.555.RM.Raggio	555	605	8,60
MC1300.566.RM.Raggio	566	616	8,63
MC1300.605.RM.Raggio	605	655	8,72
MC1300.621.RM.Raggio	621	671	8,80
MC1300.655.RM.Raggio	655	705	8,88
MC1300.705.RM.Raggio	705	755	9,12
MC1300.755.RM.Raggio	755	805	9,36
MC1300.805.RM.Raggio	805	855	9,60

Completare l'Articolo con il raggio di curvatura desiderato. Es. MC1300.305.RM.280

Raggi di curvatura KR (mm) disponibili

150 195 240 280 320 360 400 500

Tipo MC 1300

Sistema di separatori per variante RM/RMT

Sistema di separatori TS 0

Senza divisori orizzontali

s_T	5 mm
W_f	15 mm
$a_{T \min}$	7,5 mm
$a_x \min$	15 mm
$a_c \min$	10 mm

Per ordinare catene già assemblate indicare TS0/n_Tx. TS0 indica solo separatori verticali, n_T il numero dei separatori per traversa. Quindi sostituire con x la quantità desiderata.

Sistema di separatori TS 1

Con divisione orizzontale continua per tutta la lunghezza del B_i eseguita con: **Profilo in alluminio 11 x 4 mm**

s_T	5 mm
W_f	15 mm
$a_{T \min}$	7,5 mm
$a_{T \max}$	25 mm
$a_x \min$	15 mm
$a_c \min$	10 mm
$n_T \min$	2
S_H	4 mm

Per ordinare catene già assemblate indicare TS1-VDy/n_Tx. TS1 indica la presenza del divisore orizzontale continuo, VDy la sua posizione, n_T il numero di separatori per traversa. Quindi sostituire x con la quantità desiderata di separatori per traversa (min. 2) e la/le y con la posizione del/dei divisore/i.

Esempio: TS 1 - VD 1/n_T 6

Sistema di separatori TS 1B

Con suddivisione orizzontale continua per tutta la lunghezza del B_i eseguita con: **divisore rotante in acciaio Inox d=6**

s_T	5 mm
W_f	15 mm
$a_{T \min}$	7,5 mm
$a_{T \max}$	25 mm
$a_x \min$	15 mm
$a_c \min$	10 mm
$n_T \min$	2
S_H	6 mm

I separatori sono mobili all'interno del traversino.
I separatori vengono montati generalmente ogni 2 maglie.

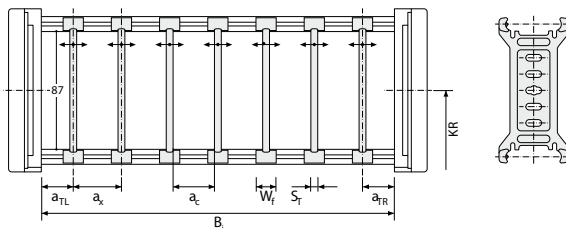

Esempio: TS 0/n_T 4
Vedi pag.12.075

Descrizione	Codice	U.M.
Separatore	55100	Pz

Varianti consigliate: VD 1, VD 2 e VD 3

I separatori sono mobili all'interno del traversino!

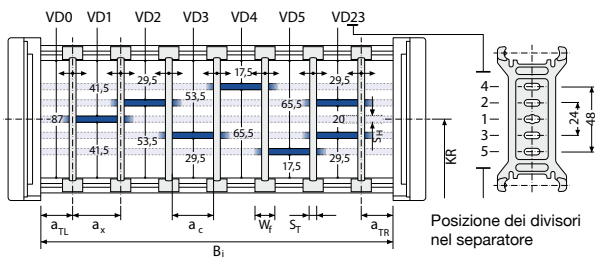

Posizione dei divisori nel separatore

Descrizione	Codice	U.M.
Separatore	55100	Pz
Profilo AL 11x4	5803	Mt

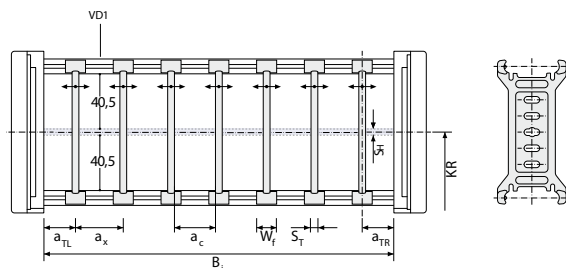

Descrizione	Codice	U.M.
Separatore	55100	Pz
Tondo Inox d=6	K06O0000B	Mt

Per ordinare catene già assemblate indicare TS1B/n_Tx. TS1 indica la presenza del divisore orizzontale d=6, n_T il numero dei separatori verticali per traversa. Quindi sostituire x con la quantità desiderata.

Esempio: TS 1B/n_T 4 **Vedi pag. 12.075**

Sistema di separatori TS 3

Suddivisione eseguita con **divisori in poliammide** spessore 4 mm

s_T	8 mm
W_f	15 mm
W_f	14 mm (separatori apribile)
$a_{T \min}$	7,5 mm
$a_x \min$	16 mm (con suddivisione)
$a_c \min$	8 mm
$a_x \text{ passo}$	vedi tabella a_x
$n_T \min$	2
S_H	4 mm

Per l'impiego di divisori con $a_x > 112$ mm deve essere previsto un sostegno supplementare centrale da effettuarsi con separatore apribile.

Separatori apribili adatti per montaggio in catene già assemblate.

s_T	5
-------	---

Per ordinare catene già assemblate indicare TS3 e per ogni camera (K) la variante VR di posizionamento dei divisori e le distanze a_T e a_x in mm.

Varianti consigliate: VR 0, VR 1, VR 2 e VR 3

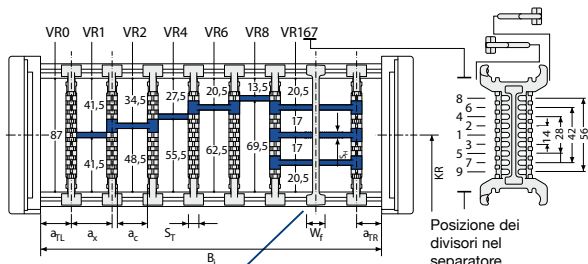

Descrizione	Codice	U.M.	Descrizione	Codice	U.M.
Separatore apribile	55114	Pz	Separatore	55101	Pz

Codice dei Divisori

a_x mm	Codice Divisore	a_x mm	Codice Divisore
16	71514	78	52589
18	52580	80	71518
23	52581	88	52590
28	52582	96	71519
32	71515	112	71520
38	52584	128	71521
43	52585	144	71522
48	71516	160	71523
58	52587	176	71524
64	71517	192	71525
68	52588	208	71526

Pattini di scorrimento per RM/RMT

Pattini di scorrimento intercambiabili per disposizioni scorrevoli. Prodotti in materiale plastico altamente scorrevole garantiscono un ottimale rapporto attrito-usura della catena.

Altezza catena con pattini
MC1300: $h_G' = h_G + 7,5 \text{ mm} = 127,5 \text{ mm}$

Esempio: Pat
 Vedi pag.12.075



Raggio minimo di curvatura per l'impiego dei pattini:
MC1300: $KR_{\min} = 195 \text{ mm}$

Descrizione	Codice	U.M.
Pattino destro	55107	Pz
Pattino sinistro	55106	Pz

Per velocità $> 2 \text{ m/sec}$

Descrizione	Codice	U.M.
Pattino destro	55214	Pz
Pattino sinistro	55213	Pz

Tipo MC 1300

Sezione della catena

Vista in sezione come da schema di funzionamento

Variante del traversino RV/RVT

Traversino a telaio - esecuzione rinforzata con giunti a sfera.

Profili in alluminio con giunti a sfera si aprono e chiudono in modo rapido e sicuro.



Montaggio traversini:

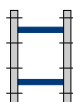

Variante RV - Standard

Montaggio traversini ogni 2 maglie

Possibile il montaggio ogni maglia **Variante RVT**

Larghezze Standard / Peso

Dimensioni in mm

Larghezza Catena:

$$B_k = B_i + 50 \text{ mm}$$

Larghezza Catena con raccordi universali:

$$B_{EF} = B_i + 50 \text{ mm}$$

Lunghezza profilo:

$$B_{St} = B_i + 10 \text{ mm}$$

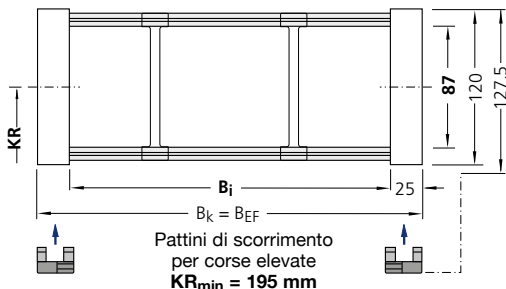
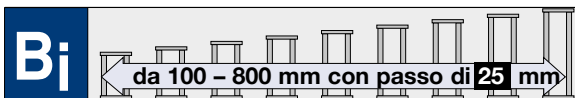

Articolo Nr.	Larghezza interna B_i	Larghezza catena B_k	Peso kg/mt
MC1300.100.RV.Raggio	100	150	6,31
MC1300.125.RV.Raggio	125	175	6,43
MC1300.150.RV.Raggio	150	200	6,55
MC1300.175.RV.Raggio	175	225	6,67
MC1300.200.RV.Raggio	200	250	6,79
MC1300.225.RV.Raggio	225	275	6,91
MC1300.250.RV.Raggio	250	300	7,03
MC1300.275.RV.Raggio	275	325	7,15
MC1300.300.RV.Raggio	300	350	7,26
MC1300.325.RV.Raggio	325	375	7,39
MC1300.350.RV.Raggio	350	400	7,50
MC1300.375.RV.Raggio	375	425	7,62
MC1300.400.RV.Raggio	400	450	7,74
MC1300.425.RV.Raggio	425	475	7,86
MC1300.450.RV.Raggio	450	500	7,98
MC1300.475.RV.Raggio	475	525	8,10
MC1300.500.RV.Raggio	500	550	8,22
MC1300.550.RV.Raggio	550	600	8,34
MC1300.600.RV.Raggio	600	650	8,46
MC1300.650.RV.Raggio	650	700	8,93
MC1300.700.RV.Raggio	700	750	9,17
MC1300.750.RV.Raggio	750	800	9,41
MC1300.800.RV.Raggio	800	850	9,65

Completare l'Articolo con il raggio di curvatura desiderato. Es. MC1300.250.RV.240

Raggi di curvatura KR (mm) disponibili

150 195 240 280 320 360 400 500

Tipo MC 1300

Sistema di separatori per variante RV/RVT

Sistema di separatori TS 0

Senza divisori orizzontali

s_T	5 mm
W_f	15 mm
$a_{T \min}$	15,5 mm
$a_{x \min}$	15 mm
$a_{c \min}$	10 mm

Per ordinare catene già assemblate indicare TS0/n_Tx. TS0 indica solo separatori verticali, n_T il numero dei separatori per traversa. Quindi sostituire con x la quantità desiderata.

Sistema di separatori TS 1

Con divisione orizzontale continua per tutta la lunghezza del B_i eseguita con:

Profilo in alluminio 11 x 4 mm

s_T	5 mm
W_f	15 mm
$a_{T \min}$	15,5 mm
$a_{T \max}$	25 mm
$a_{x \min}$	15 mm
$a_{c \min}$	10 mm
$n_{T \min}$	2
S_H	4 mm

Per ordinare catene già assemblate indicare TS1-VDy/n_Tx. TS1 indica la presenza del divisore orizzontale continuo, VDy la sua posizione, n_T il numero di separatori per traversa. Quindi sostituire x con la quantità desiderata di separatori per traversa (min. 2) e la/le y con la posizione del/dei divisore/i.

Esempio: TS 1 - VD 1/n_T 6

Sistema di separatori TS 1B

Con suddivisione orizzontale continua per tutta la lunghezza del B_i eseguita con: **divisore rotante in acciaio Inox d=6**

s_T	5 mm
W_f	15 mm
$a_{T \min}$	15,5 mm
$a_{T \max}$	25 mm
$a_{x \min}$	15 mm
$a_{c \min}$	10 mm
$n_{T \min}$	2
S_H	6 mm

I separatori sono mobili all'interno del traversino.
I separatori vengono montati generalmente ogni 2 maglie.

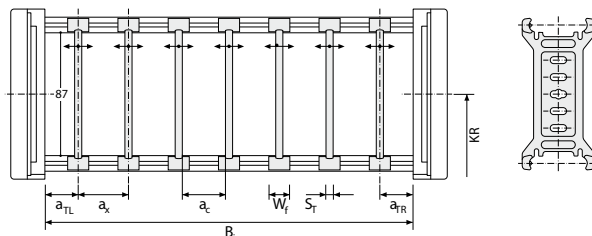

Descrizione	Codice	U.M.
Separatore	55117	Pz

I separatori mobili (Variante A) o fissi (Variante B) sono identici.
Vedi pag.12.070

Esempio: TS 0/n_T 4
Vedi pag.12.075

Varianti consigliate: VD 1, VD 2 e VD 3

I separatori sono mobili all'interno del traversino!

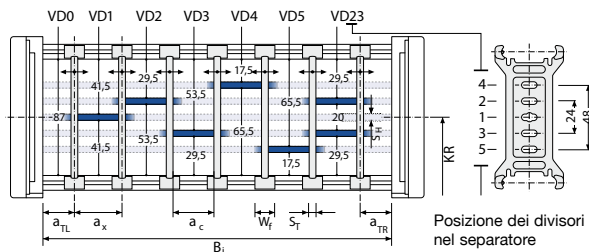

Descrizione	Codice	U.M.
Separatore	55117	Pz
Profilo AL 11x4	5803	Mt

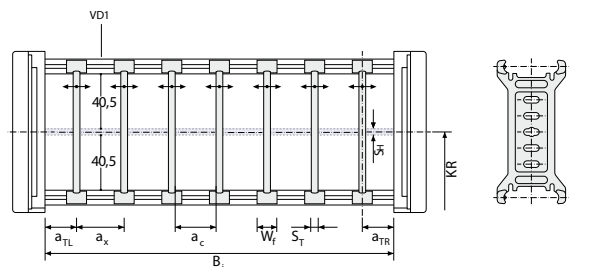

Descrizione	Codice	U.M.
Separatore	55117	Pz
Tondo Inox d=6	K06O0000B	Mt

Per ordinare catene già assemblate indicare TS1B/n_Tx. TS1 indica la presenza del divisore orizzontale d=6, n_T il numero dei separatori verticali per traversa. Quindi sostituire x con la quantità desiderata.

Esempio: TS 1B/n_T 4 **Vedi pag. 12.075**

Sistema di separatori TS 3

Suddivisione eseguita con **divisori in poliammide** spessore 4 mm

s_T	8 mm
W_f	15 mm
W_f	14 mm (separatori apribili)
a_T min	15,5 mm
a_x min	16 mm (con suddivisione)
a_c min	8 mm
a_x passo	vedi tabella a_x
n_T min	2
S_H	4 mm

Per l'impiego di divisori con $a_x > 112$ mm deve essere previsto un sostegno supplementare centrale da effettuarsi con separatore apribile.

Separatori apribili adatti per montaggio in catene già assemblate

s_T	5 mm
-------	------

Per ordinare catene già assemblate indicare TS3 e per ogni camera (K) la variante VR di posizionamento dei divisori e le distanze a_T e a_x in mm.

Tipo MC 1300

Sistema di separatori fissi versione B

Nei sistemi di separatori TS 0 è possibile fissare i separatori verticali.

I separatori sono fissi e vengono montati con passo di 4 mm con appositi profili di fissaggio.

Sistema di separatori TS0 - Variante B

s_T	5 mm
a_T min	18,5 mm
a_x min	15 mm
a_c min	10 mm
a_x passo	5 mm

Pattini di scorrimento per RV/RVT - LG/LGT

Pattini di scorrimento intercambiabili per disposizioni scorrevoli. Prodotti in materiale plastico altamente scorrevole garantiscono un ottimale rapporto attrito-usura della catena.

Altezza catena con pattini MC1300: $hG' = hG + 7,5 \text{ mm} = 127,5 \text{ mm}$

Esempio: Pat

Varianti consigliate: VR 0, VR 1, VR 2 e VR 3

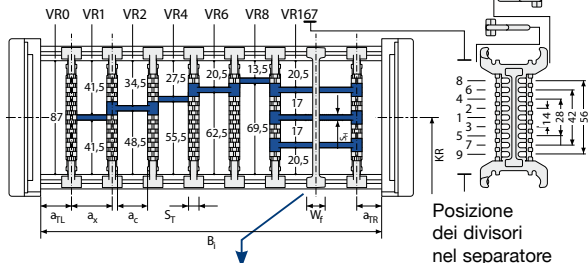

Descrizione	Codice	U.M.	Descrizione	Codice	U.M.
Separatore apribile	55114	Pz	Separatore	55118	Pz

Codice dei Divisori

a_x mm	Codice Divisore	a_x mm	Codice Divisore
16	71514	78	52589
18	52580	80	71518
23	52581	88	52590
28	52582	96	71519
32	71515	112	71520
38	52584	128	71521
43	52585	144	71522
48	52586	160	71523
58	52587	176	71524
64	71517	192	71525
68	52588	208	71526

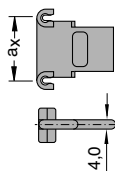

Descrizione	Codice	U.M.
Profilo fiss. L150mm	55105	Pz



● Fissaggio sicuro dei separatori con passo di 4 mm.

Per ordinare catene già assemblate con separatori fissi indicare TS0/B/nTx.

Esempio: TS0/B/nTx



Raggio minimo di curvatura per l'impiego dei pattini:
MC1300: $KR_{min} = 195 \text{ mm}$

Pattini per RV/RVT

Descrizione	Codice	U.M.
Pattino destro	55107	Pz
Pattino sinistro	55106	Pz

Pattini per LG/LGT

Descrizione	Codice	U.M.
Pattino destro	55214	Pz
Pattino sinistro	55213	Pz

Tipo MC 1300

Sezione della catena

Vista in sezione come da schema di funzionamento

Variante del traversino LG

Traversino forato - esecuzione in due metà (Standard)

Montaggio traversini:

Variante LG

Montaggio dei traversini ogni 2 maglie

Variante LGT

Montaggio dei traversini ogni maglia

D_{max}	92 mm
$a_0 \text{ min}$	13 mm
$a_c \text{ min}$	12 mm
c_{min}	4 mm

Larghezza Catena:

$$B_k = B_{ST} + 50 \text{ mm}$$

Larghezza Catena con raccordi universali:

$$B_{EF} = B_k$$

Calcolo del B_{ST} :

$$B_{ST} = \sum D + \sum c + 2 a_0$$

Per il raccordo della catena:

$$B_i = B_{ST}$$

Nessuna larghezza standard!

Esecuzione della foratura del traversino a disegno.

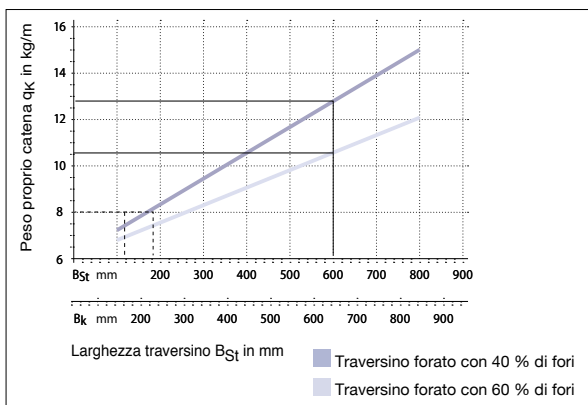
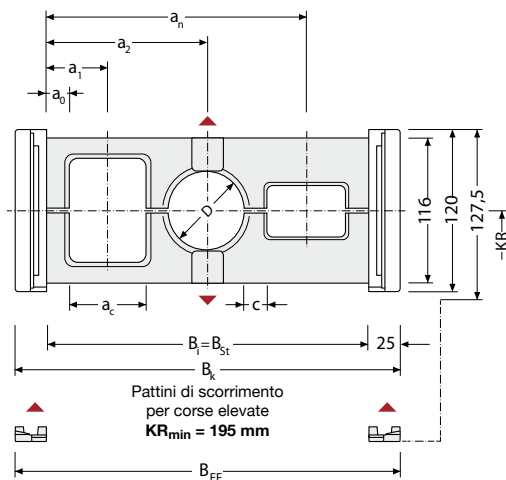
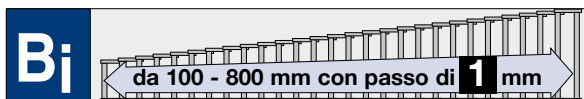

Peso proprio della catena in funzione della larghezza del traversino B_{ST}

Raggi di curvatura KR (mm) disponibili

150	195	240	280	320	360	400	500
-----	-----	-----	-----	-----	-----	-----	-----

Tipo MC 1300

Raccordi terminali universali

Raccordi terminali universali per varianti di traversino RM/RMT, RV/RVT



Per tutte le larghezze B_i delle catene Tipo MC 1300 è possibile ordinare la serie di raccordi terminali universali in poliammide.

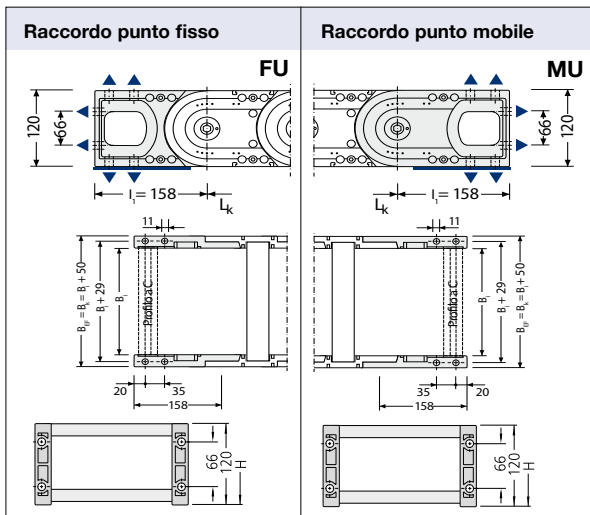

Il codice della Serie di raccordi terminali FU-MU per la variante di traversino RM/RMT è:

ZRMU30M... (sostituire i puntini di sospensione con il B_i della catena. **Esempio:** per B_i 100 mm ZRMU30M100)

E' possibile ordinare separatamente il solo raccordo al punto fisso o il solo raccordo al punto mobile.

Il codice del **raccordo FU per la variante RM/RMT** è:

W430UFB... (sostituire i puntini di sospensione con il B_i della catena. **Esempio:** per B_i 100 mm W430UFB100)

Il codice del **raccordo MU per la variante RM/RMT** è:

W430UMB..... (sostituire i puntini di sospensione con il B_i della catena. **Esempio:** per B_i 100 mm W430UMB100)

E' possibile ordinare separatamente il solo raccordo al punto fisso o il solo raccordo al punto mobile.

Per serie di raccordi si intende un raccordo al punto fisso più un raccordo al punto mobile.

Il codice della serie di raccordi terminali FU-MU per la variante di traversino RV/RVT è:

ZRMU30V... (sostituire i puntini di sospensione con il B_i della catena. **Esempio:** per B_i 100 mm ZRMU30V100)

E' possibile ordinare separatamente il solo raccordo al punto fisso o il solo raccordo al punto mobile.

Il codice del **raccordo FU per la variante RV/RVT** è:

W430UFV... (sostituire i puntini di sospensione con il B_i della catena. **Esempio:** per B_i 100 mm W430UFV100)

Il codice del **raccordo MU per la variante RV/RVT** è:

W430UMV... (sostituire i puntini di sospensione con il B_i della catena. **Esempio:** per B_i 100 mm W430UMV100)

In opzione con Profilo a C in alluminio, adatto a tutti i fermacavi commerciali e ai fermacavi KABELSCHLEPP Tipo SZL e LineFix. (Vedi Accessori pag. 20.100). Il profilo si incastra in apposite sedi presenti nei raccordi

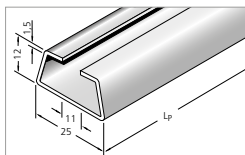

* per utilizzo in fermacavi SZL

Descrizione	Codice	U.M.
Profilo a C	3934*	Mt

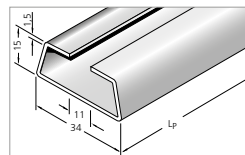

* per utilizzo in fermacavi LineFix

Descrizione	Codice	U.M.
Profilo a C	3935*	Mt

Disposizioni possibili dei raccordi terminali universali

Per ordinare catene già assemblate vedi Esempio a pag. 12.075

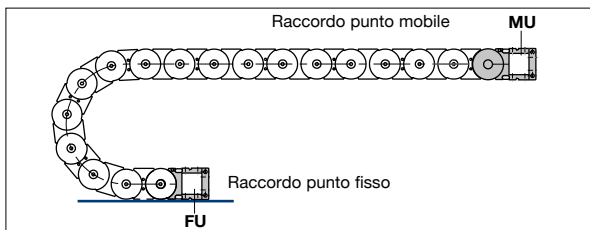

Tipo MC 1300

Raccordi terminali universali

Raccordi terminali universali in poliammide

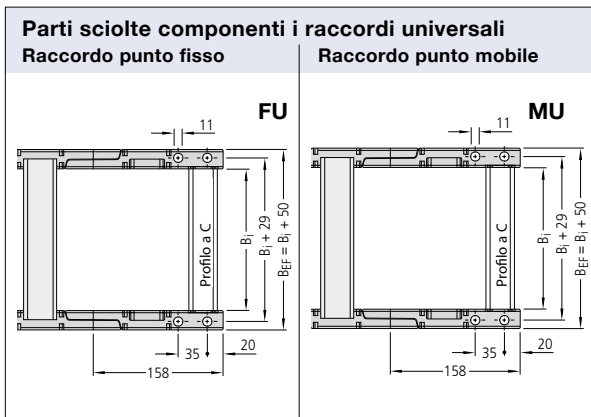

Raccordi universali FU

I raccordi universali in poliammide al **punto fisso FU** sono composti da un raccordo destro e un raccordo sinistro, due profili per traversino a telaio e da quattro viti di fissaggio.

Raccordi universali MU

I raccordi universali in poliammide al **punto mobile MU** sono composti da due flange identiche (sia per banda destra che sinistra), due profili per traversino a telaio e da quattro viti di fissaggio.

Codici d'ordine per Variante traversino RM/RMT:

Catena Tipo	Flangia FU DX Codice	Flangia FU SX Codice	Flangia MU DX/SX Codice
MC 1300	55108	55102	55103

Codici d'ordine per Variante traversino RV/RVT:

Catena Tipo	Flangia FU DX Codice	Flangia FU SX Codice	Flangia MU DX/SX Codice
MC 1300	55281	55280	55282

Tipo Traversino	Codice Profilo*	Costante
RM/RMT	W025VR...	0
RV/RVT	W030RV...	10

* Per ottenere il **codice d'ordine** completo per il profilo sommare alla quota B_1 la costante e sostituire i puntini di sospensione con il numero ottenuto.

Esempio:

Tipo traversino **RM/RMT = MC1300** B_1 100 mm
Codice d'ordine profilo = W025VR100

Tipo traversino **RV/RVT = MC1300** B_1 100 mm
Codice d'ordine profilo = W030RV110

Tipo MC 1300

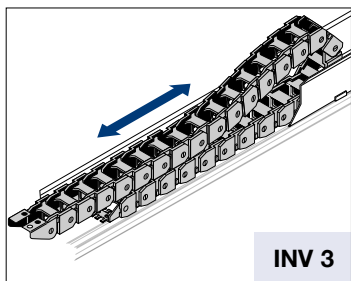

INV 3

$$L_k \approx \frac{L_S}{2} + L_B + KR$$

$$H = H_{\min} \text{ standard}$$

$$L_B = \text{standard}$$

Generalmente è la fase di ritorno (quando la catena viene spinta) che determina la scelta del tipo di installazione e quindi la scelta dell'altezza di montaggio H.

In molti casi, a causa delle forze in gioco, è necessario ridurre l'altezza di montaggio H. Per ridurre l'altezza di montaggio standard possono essere impiegati due metodi. Introduzione di maglie con raggio contrario al punto mobile, denominata "Versione RKR" e utilizzo della flessione propria, denominata "Versione flessione".

$$L_k \approx \frac{L_S}{2} + L_B.$$

$$H' = \text{vedi tabelle}$$

$$L_B = \text{vedi tabelle}$$

In ogni caso Vi preghiamo contattare il nostro ufficio tecnico.

Versione GO-Modul				
Catena	KR	H'	L _B	Ü _B
MC 1300	240	360	2730	1180
	320	360	2880	1240
	360	360	3140	1331
	500	360	4310	1756

Corse lunghe

Le direttive generali per l'applicazione di catene con corsa lunga sono riportate alla pagina 3.038, ove viene trattata la disposizione INV 3.

In generale, per il corretto funzionamento di queste installazioni è imprescindibile:

- l'applicazione del canale di guida con soprizzo (salvo applicazioni speciali)
- la corretta determinazione dell'altezza di montaggio H.

Installazione con altezza di montaggio standard

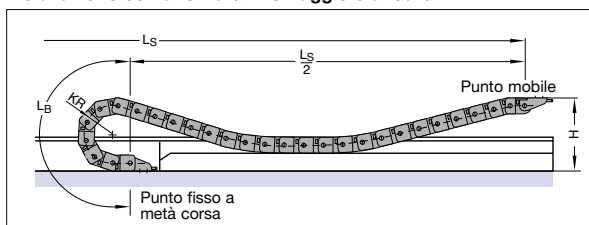

Versione RKR

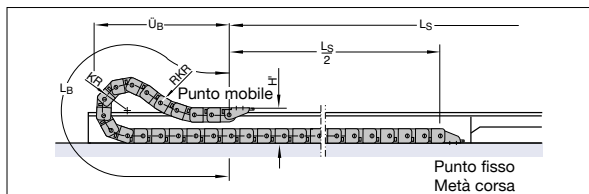

Versione Flessione

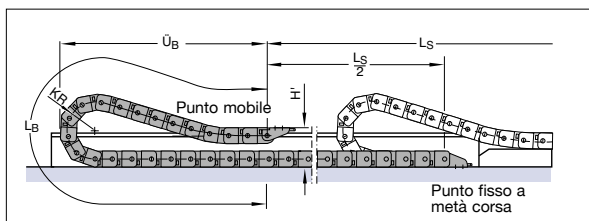

Versione RKR				
Catena	KR	H'	L _B	Ü _B
MC 1300	150	360	1510	680
	195	360	1745	745
	240*	360	2130	910
	280	360	2460	1010
	320*	360	2790	1150
	360*	360	3170	1300
	400	360	3785	1565
	500*	360	4750	1990

Versione flessione

Per la "Versione flessione" i dati vengono calcolati per ogni singola applicazione.

* Per questi Kr sono disponibili maglie senza precarica.

Come ordinare catene già assemblate

Esempio d'ordine

MC1300.600 . RM . 360 . 2600 . FU/MU . TSO/nt7

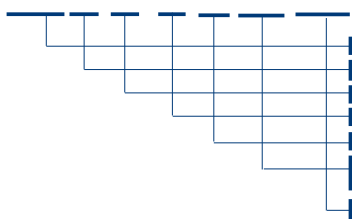

Catena portacavi Tipo MC 1300, larghezza interna Bi 600 mm, traversini Massiv RM ogni due maglie, raggio di curvatura KR 360 mm, lunghezza Lk= 2600 mm e raccordi universali

Tipo Catena

Larghezza interna Bi in mm (traversino a telaio)

Variante del traversino

Raggio di curvatura KR in mm

Lunghezza catena Lk in mm (senza raccordi)

Raccordo universale punto fisso

Raccordo universale punto mobile

Sistema di separatori TS 0 con n.7 separatori già montati

Esempio d'ordine

MC1300.500 . RMT . 195 . 3900 . FU/MU . TSO/nt4

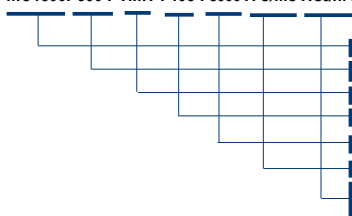

Catena portacavi Tipo MC 1300, larghezza interna Bi 500 mm, traversini Massiv RMT ogni maglia, raggio di curvatura KR 195 mm, lunghezza Lk= 3900 mm e raccordi universali

Tipo Catena

Larghezza interna Bi in mm (traversino a telaio)

Variante del traversino

Raggio di curvatura KR in mm

Lunghezza catena Lk in mm (senza raccordi)

Raccordo universale punto fisso

Raccordo universale punto mobile

Sistema di separatori TS 0 con n.4 separatori già montati

Esempio d'ordine

MC1300.300 . RV . 240 . 2860 . FU/MU . TSO/nt7

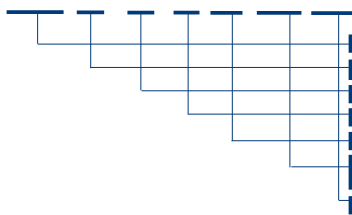

Catena portacavi Tipo MC 1300, larghezza interna Bi 300 mm, traversini Massiv RV ogni due maglie, raggio di curvatura KR 240 mm, lunghezza Lk= 2860 mm e raccordi universali

Tipo Catena

Larghezza interna Bi in mm (traversino a telaio)

Variante del traversino

Raggio di curvatura KR in mm

Lunghezza catena Lk in mm (senza raccordi)

Raccordo universale punto fisso

Raccordo universale punto mobile

Sistema di separatori TS 0 con n.7 separatori già montati

Canaline pag. 20.002

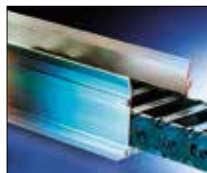

Fermacavi pag. 20.100



Cavi TRAXLINE pag. 19.001



Istruzioni di montaggio Serie MC

Per le istruzioni di montaggio complete consultare il nostro ufficio tecnico.

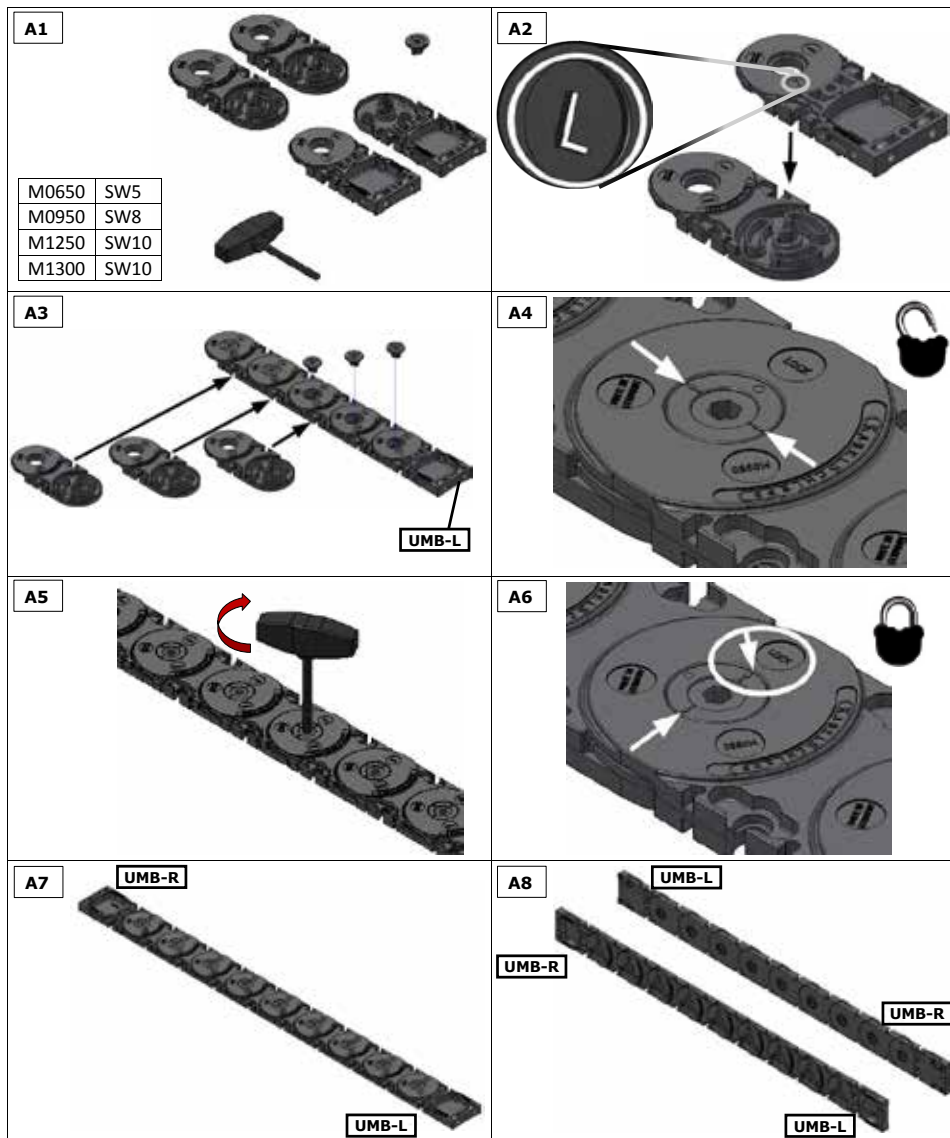





Presentazione

Catene portacavi con traversini in alluminio Tipo XLC

- Extra large
- Assoluta variabilità nella larghezza con passo di 1 mm
- Una robustezza eccezionale
- Massima stabilità e affidabilità
- Portata elevata, peso proprio esiguo
- Bande di maglia in poliammide con traversini in alluminio
- Apribile da entrambi i lati
- Ampia scelta nelle varianti di traversino e nei sistemi di separatori
- Tutti i tipi di fissaggio disponibili con fermacavi antivibrazione

Varianti del traversino:

RM – Esecuzione massiv

RMR – Traversini a rulli

LG – Esecuzione in due metà

Materiale delle bande: K 7422

Materiale dei coperchi: lega di alluminio

**Disponibili
7 raggi di curvatura!**

→ vedi **Informazioni tecniche**
pag. 3.018

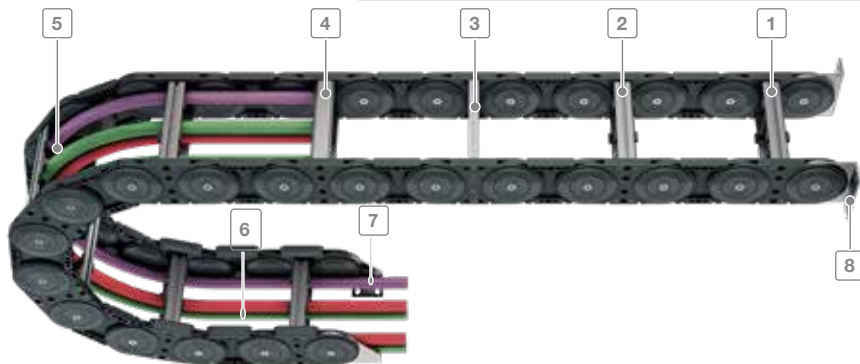

- | | | |
|--|--|---|
| <p>1 Traversini in alluminio variabili con passo di 1 mm</p> <p>2 Traversini in alluminio con 4 viti di fissaggio per carichi estremi</p> | <p>3 Traversini forati</p> <p>4 Traversini con rulli</p> <p>5 Apribile lato esterno e interno</p> <p>6 Pattini intercambiabili</p> | <p>7 Raccordi terminali in acciaio</p> <p>8 Angolari frontali</p> |
|--|--|---|

Tipo	Larghezza interna		Larghezza esterna		Altezza interna h _i in mm	Varianti Traversino	Passo t in mm	Dati tecnici pag.
	B _i min mm	B _i max mm	B _e max mm	B _e max mm				
XLC1650	200	1000	198	1068	108	RM	165	12.081
XLC1650	200	1000	268	1068	106	RMR	165	12.084
XLC1650	150	1000	218	1068	-	LG	165	12.085

Tipo XLC 1650

Layout della catena portacavi

Passo t = 165 mm
 Altezza maglia $h_G = 140$ mm ($h_G' = 147$ mm)
 Altezza montaggio $H_{min} = 2 KR + 140$ mm
 Lunghezza l_1 = vedi dimensioni raccordi

Per il funzionamento della catena portacavi è necessaria una superficie uniforme. Se tale condizione non sussiste è indispensabile l'applicazione di una canalina di scorrimento.

Dimensioni costruttive

in funzione del raggio di curvatura

Diagramma dell'autoportanza

Lunghezza autoportante L_f e Corsa L_S



in funzione del peso aggiunto (Vedi Informazioni Costruttive)

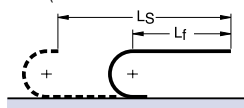

Lunghezza Catena:

$$L_k = \frac{L_S}{2} + L_B$$

La lunghezza della catena L_k deve sempre essere multiplo del passo e le maglie devono essere dispari.

Lunghezza con flessione ammissibile L_D e Corsa L_S



in funzione del peso aggiunto (Vedi Informazioni Costruttive)

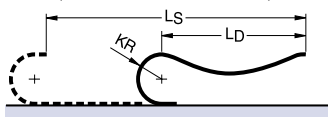

Lunghezza Catena:

$$L_k \approx \frac{L_S + KR}{2} + L_B$$

La lunghezza della catena L_k deve sempre essere multiplo del passo e le maglie devono essere dispari.

Corse di traslazione elevate

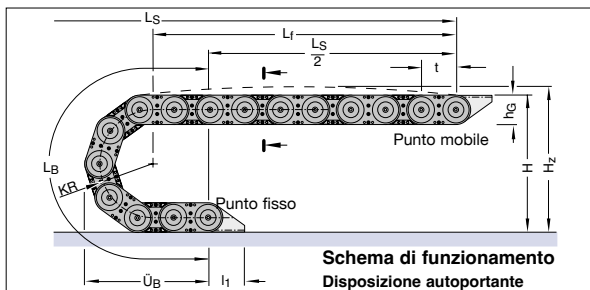

Raggio di curvatura KR	250 mm	300 mm	350 mm	400 mm	450 mm	500 mm	550 mm
Lunghezza arco L_B	950	1107	1264	1421	1578	1735	1892
Ingombro arco \ddot{U}_B	403	453	503	553	603	653	703
Altezza H_{min}	640	740	840	940	1040	1140	1240
Altezza H_z	740	840	940	1040	1140	1240	1340

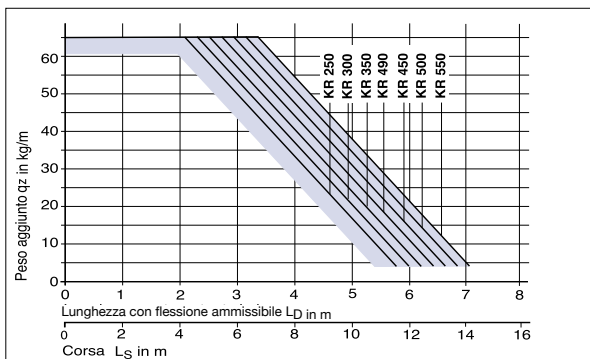
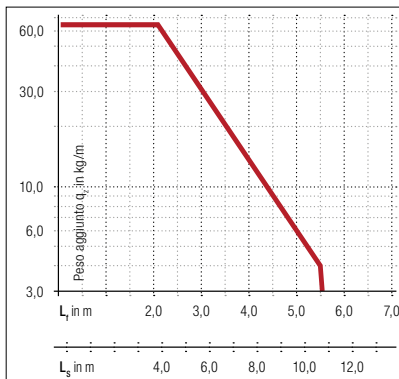

Per corse molto lunghe la guaina portacavi viene installato in un canale di guida.

Layout → vedi Informazioni Costruttive

Canale di guida → vedi Accessori paragrafo 20

La progettazione di un'installazione viene eseguita dai nostri tecnici previa esplicita richiesta.

Tipo XLC 1650

Sezione della catena

Vista in sezione come da schema di funzionamento

Variante del traversino RM

Traversino a telaio - esecuzione Massiv

Profili in alluminio superiori ed inferiori fissati con 4 viti.

Montaggio dei traversini standard ogni 2 maglie.

Possibile il montaggio ogni maglia.

(Variante RMT)

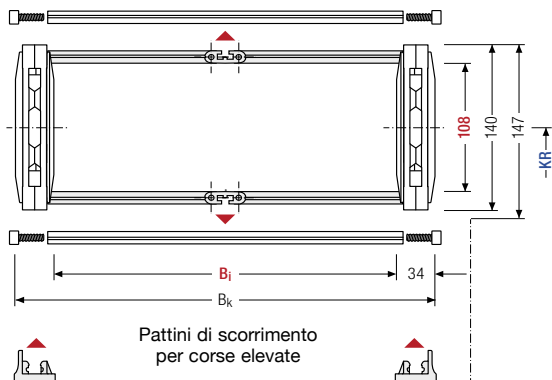
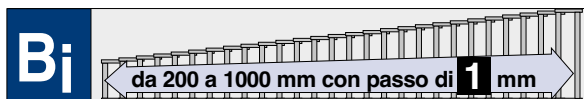

Larghezza Catena:

Lunghezza profilo :

Larghezze Standard / Peso

$$B_k = B_i + 68 \text{ mm}$$

$$B_{st} = B_i + 14 \text{ mm}$$

Dimensioni in mm

Articolo Nr.	Larghezza interna B_i	Larghezza catena B_k	Peso kg/m	Articolo Nr.	Larghezza interna B_i	Larghezza catena B_k	Peso kg/m
XLC1650.207.RM.Raggio	207	275	10,53	XLC1650.462.RM.Raggio	462	530	12,07
XLC1650.213.RM.Raggio	213	281	10,58	XLC1650.492.RM.Raggio	492	560	12,25
XLC1650.218.RM.Raggio	218	286	10,61	XLC1650.510.RM.Raggio	510	578	12,36
XLC1650.241.RM.Raggio	241	309	10,75	XLC1650.532.RM.Raggio	532	600	12,49
XLC1650.257.RM.Raggio	257	325	10,84	XLC1650.541.RM.Raggio	541	609	12,55
XLC1650.262.RM.Raggio	262	330	10,87	XLC1650.557.RM.Raggio	557	625	12,64
XLC1650.267.RM.Raggio	267	335	10,90	XLC1650.582.RM.Raggio	582	650	12,79
XLC1650.273.RM.Raggio	273	341	10,94	XLC1650.591.RM.Raggio	591	659	12,85
XLC1650.291.RM.Raggio	291	359	11,05	XLC1650.612.RM.Raggio	612	680	12,97
XLC1650.303.RM.Raggio	303	371	11,10	XLC1650.632.RM.Raggio	632	700	13,09
XLC1650.307.RM.Raggio	307	375	11,12	XLC1650.641.RM.Raggio	641	709	13,15
XLC1650.317.RM.Raggio	317	385	11,20	XLC1650.660.RM.Raggio	660	728	13,26
XLC1650.327.RM.Raggio	327	395	11,26	XLC1650.672.RM.Raggio	672	740	13,33
XLC1650.342.RM.Raggio	342	410	11,35	XLC1650.687.RM.Raggio	687	755	13,42
XLC1650.357.RM.Raggio	357	425	11,44	XLC1650.712.RM.Raggio	712	780	13,57
XLC1650.368.RM.Raggio	368	436	11,51	XLC1650.720.RM.Raggio	720	788	13,62
XLC1650.377.RM.Raggio	377	445	11,56	XLC1650.741.RM.Raggio	741	809	13,75
XLC1650.391.RM.Raggio	391	459	11,65	XLC1650.755.RM.Raggio	755	823	13,83
XLC1650.412.RM.Raggio	412	480	11,77	XLC1650.777.RM.Raggio	777	845	13,96
XLC1650.422.RM.Raggio	422	490	11,83	XLC1650.791.RM.Raggio	791	859	14,05
XLC1650.441.RM.Raggio	441	509	11,95	XLC1650.805.RM.Raggio	805	873	14,13
XLC1650.452.RM.Raggio	452	520	12,01	XLC1650.841.RM.Raggio	841	909	14,35

Completare l'Articolo con il raggio di curvatura desiderato.
Es. XLC1650.441.RM.350

Raggi di curvatura KR (mm) disponibili

250 300 350 400 450 500 550

Tipo XLC 1650

I separatori sono mobili all'interno del traversino.
I separatori vengono montati generalmente ogni 2 maglie.

Sistema di separatori per variante RM

Sistema di separatori TS 0

Senza divisori orizzontali

s_T	8 mm
$a_T \text{ min}$	6 mm
$a_x \text{ min}$	25 mm
$a_c \text{ min}$	17 mm

Per ordinare catene già assemblate indicare TS 0 / $n_T x$. TS 0 indica solo separatori verticali, n_T il numero dei separatori per traversa. Quindi sostituire con x la quantità desiderata.

Esempio: TS 0 / $n_T 4$

Vedi pag. 12.104

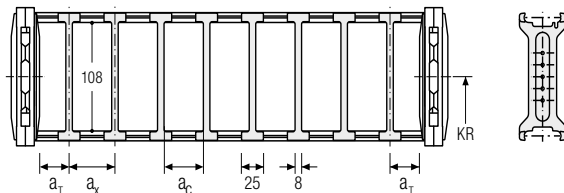

Descrizione	Codice	U.M.
Separatore	43810	Pz

Tipo XLC 1650

Pattini di scorrimento

Pattini di scorrimento intercambiabili, prodotti in materiale plastico altamente scorrevole garantiscono un ottimale rapporto attrito-usura della guaina.

Per applicazioni con velocità di traslazione >2,5 m/s vengono utilizzati pattini in materiale ad alta resistenza (in PA).

Altezza maglia catena con pattini XLC1650: $hG^1 = 147 \text{ mm}$.

Esempio: Pat

Vedi pag. 12.104



Descrizione	Codice	U.M.
Pattino in PA	72246	Pz

Tipo XLC 1650

I separatori sono fissi all'interno del traversino.
I separatori vengono montati generalmente ogni 2 maglie.

Sistema di separatori per variante RM

Sistema di separatori TS 3

Varianti consigliate: da VR 0 a VR 7

Suddivisione eseguita con **divisori in poliammide**

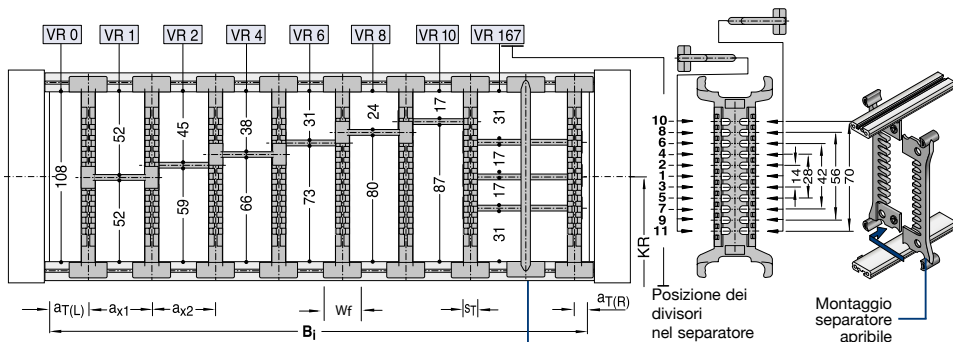

Descrizione	Codice	U.M.	Descrizione	Codice	U.M.
Separatore apribile	71555	Pz	Separatore	71527	Pz

s_T	8 mm
a_T min	1 mm
a_x min	16 mm (con suddivisione)
a_c min	8 mm
a_x passo	vedi tabella a_x
W_f	15 mm
n_T min	2

Per l'impiego di divisori con $a_x > 112$ mm deve essere previsto un sostegno supplementare centrale da effettuarsi con separatore apribile.

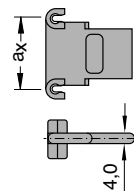

Separatori apribili adatti per montaggio in catene già assemblate

s_T	5 mm
-------	------

Codice dei Divisori

Per ordinare catene già assemblate indicare TS3 e per ogni camera (K) la variante VR di posizionamento dei divisori e le distanze a_T e a_x in mm.

Supponendo che quanto raffigurato abbia $B_1 = 327$ mm, $a_{TL} = 22$ mm, la prima (da sinistra) $a_x = 32$ mm, la seconda $a_x = 16$ mm, la terza $a_x = 48$ mm, la quarta $a_x = 32$ mm, la quinta $a_x = 32$ mm e la sesta $a_x = 64$ mm e la settima $a_{TR} = 80$ mm la descrizione è:

Esempio:

TS3/K1-VR0/22/K2-VR1/32/K3-VR2/16/
K4-VR4/48/K5-VR6/32/K6-VR8/32/
K7-VR10/64/K8-VR167/80/n_T1

In alternativa indicare solo TS3 e fornire schema con i codici dei componenti e loro posizioni di montaggio.

XLC

a_x mm	Codice Divisore	a_x mm	Codice Divisore
16	71514	78	52589
18	52580	80	71518
23	52581	88	52590
28	52582	96	71519
32	71515	112	71520
38	52584	128	71521
43	52585	144	71522
48	52586	160	71523
58	52587	176	71524
64	71517	192	71525
68	52588	208	71526

Tipo XLC 1650

Sezione della catena

Vista in sezione come da schema di funzionamento

Variante del traversino RMR

Traversino a rulli per applicazioni ove vengono impiegati cavi/tubi di grosse dimensioni, con raggi di curvatura minimi. Profili in alluminio con sistema di traversini a rulli in Delrin.

Rulli verticali oltre che orizzontali per la divisione dei conduttori e si possono combinare con separatori verticali mobili.



d_R	10 mm
s_T	8 mm
a_T min	6,5 mm
a_x min	50 mm

Larghezza Catena:

$$B_k = B_i + 68 \text{ mm}$$

Le esecuzioni della catena XLC con variante traversino RMR sono individuali e vengono elaborate in base al caso specifico d'impiego.

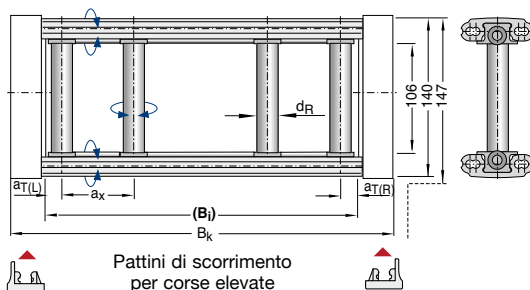
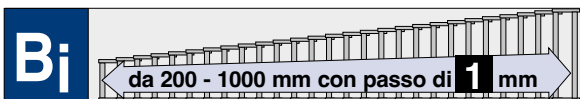

Montaggio dei traversini standard ogni 2 maglie.
Possibile il montaggio ogni maglia.

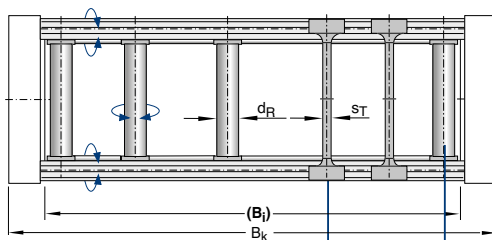

Descrizione	Codice	U.M.
Separatore	71527	Pz

Descrizione	Codice	U.M.
Profilo Delrin	5831	Mt

Raggi di curvatura KR (mm) disponibili

250	300	350	400	450	500	550
-----	-----	-----	-----	-----	-----	-----

Tipo XLC 1650

Sezione della catena

Vista in sezione come da schema di funzionamento

Variante del traversino LG

Traversino forato - esecuzione in due metà (Standard)

Montaggio traversini:

Variante LG

Montaggio dei traversini ogni 2 maglie

Variante LGT

Montaggio dei traversini ogni maglia.



D_{max}	110 mm
a_0_{min}	13,5 mm
c_{min}	4 mm

Larghezza interna B_i :

$$B_i = B_{St} - 14 \text{ mm}$$

Larghezza Catena:

$$B_k = B_{St} + 54 \text{ mm}$$

Nessuna larghezza standard!

Esecuzione della foratura del traversino a disegno.

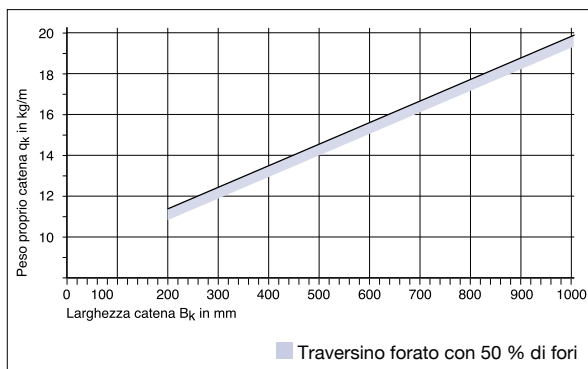
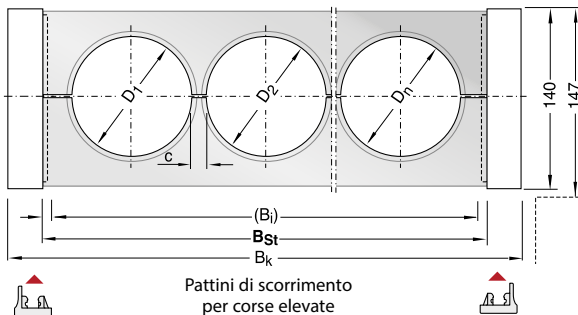
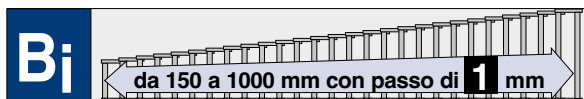

Peso proprio della catena in funzione della larghezza del traversino B_{St}

Raggi di curvatura KR (mm) disponibili

250 300 350 400 450 500 550

Tipo XLC 1650

Raccordi terminali

Raccordi terminali in acciaio e angolari frontali in acciaio

Per tutte le larghezze B_i delle catene Tipo XLC1650 è possibile ordinare la Serie di raccordi terminali composta da raccordi in acciaio o angolari frontali in acciaio.

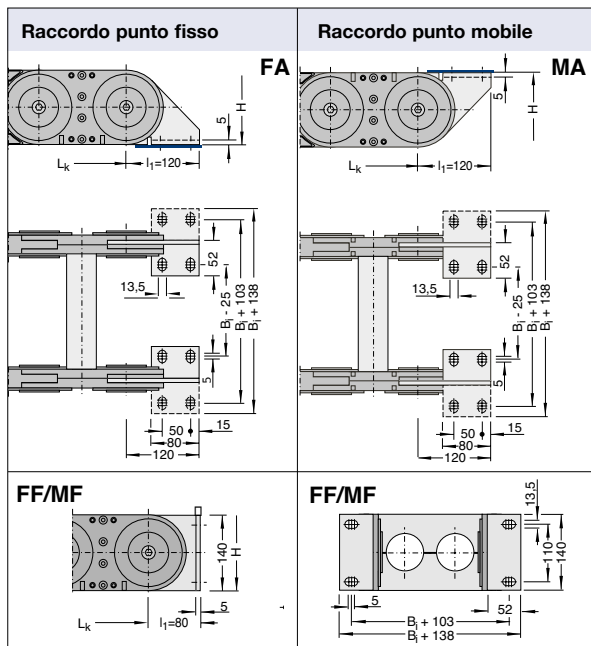

Per serie di raccordi si intende un raccordo al punto fisso più un raccordo al punto mobile.

Catena Tipo	Articolo Nr.	Raccordo punto fisso Codice	Raccordo punto mobile Codice
XLC1650	ZRXL160000	W416FA00XL	W416MI00XL

La serie può essere composta anche da angolari frontali. Vedi tabella qui a fianco.

Catena Tipo	Articolo Nr.	Raccordo punto fisso Codice	Raccordo punto mobile Codice
XLC1650	ZRXL16000F	W416FF00XL	W416MF00XL

Disposizioni possibili dei raccordi terminali standard

Per ordinare catene già assemblate vedi Esempio a pag. 12.104

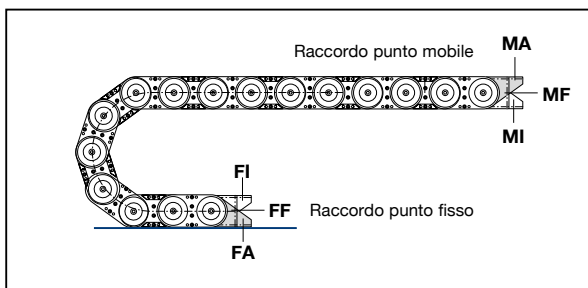

Tipo XLC 1650

Raccordi terminali

Raccordi terminali in acciaio e angolari frontali in acciaio

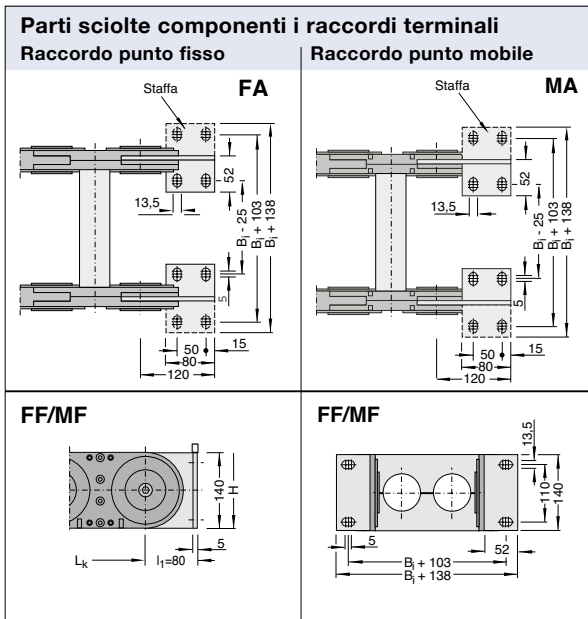

Raccordi terminali FA/FI

I raccordi terminali al **punto fisso FA/FI** sono composti da due staffe terminali, da due distanziali, quattro viti M10*16 e dadi M10.

Raccordi terminali MA/MI

I raccordi terminali al **punto mobile MA/MI** sono composti da due staffe terminali, da due distanziali, quattro viti M10*16 e dadi M10.

Catena Tipo	Staffa sinistra FA/MA	Staffa destra FA/MA	Staffa sinistra FI/MI	Staffa destra FI/MI	Angolare * sinistra FF	Angolare * destra MF	Distanziale Codice	Vite M10*16 Codice	Dado M10 Codice
XLC1650	73510	73500	73530	73520	73550	73540	73600	P03M016VMA	P030M10DGR

*** Raccordi frontali FF/MF**

Per ordinare i raccordi frontali FF/MF sostituire il codice della staffa destra e sinistra con il codice dell'angolare frontale.

Come ordinare catene già assemblate**Esempio d'ordine****XLC1650.441 . RM . 350 . 5610 . FI/MI . TSO/mt2**

Catena portacavi Tipo XLC1650, larghezza interna Bi 441 mm, traversini massivi, raggio di curvatura KR 350 mm, lunghezza Lk= 5610 mm e raccordi

- Tipo Catena
- Larghezza interna Bi in mm (traversino a telaio)
- Variante del traversino
- Raggio di curvatura KR in mm
- Lunghezza catena Lk in mm (senza raccordi)
- Raccordo punto fisso (foratura interna)
- Raccordo punto mobile (foratura interna)
- Sistema di separatori TS 0 con n.2 separatori già montati

Esempio d'ordine**XLC1650.830 . LG . 350 . 4785 . FA/MA . Pat**

Catena portacavi Tipo XLC1650, larghezza interna Bi 830 mm, traversini in silumin, raggio di curvatura KR350 mm, lunghezza Lk= 4785 mm e raccordi

- Tipo Catena
- Larghezza interna Bi in mm (traversino a telaio)
- Variante del traversino
- Raggio di curvatura KR in mm
- Lunghezza catena Lk in mm (senza raccordi)
- Raccordo punto fisso (foratura esterna)
- Raccordo punto mobile (foratura esterna)
- Pattini

Esempio d'ordine**XLC1650.462 . RMR . 300 . 8085 . FI/MI . Pat**

Catena portacavi Tipo XLC1650, larghezza interna Bi 462 mm, traversini a rulli, raggio di curvatura KR 300 mm, lunghezza Lk= 8085 mm e raccordi

- Tipo Catena
- Larghezza interna Bi in mm (traversino a telaio)
- Variante del traversino
- Raggio di curvatura KR in mm
- Lunghezza catena Lk in mm (senza raccordi)
- Raccordo punto fisso (foratura interna)
- Raccordo punto mobile (foratura interna)
- Pattini

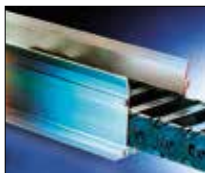
Canaline pag. 20.002**Fermacavi pag.20.100****Cavi TRAXLINE pag. 19.001**

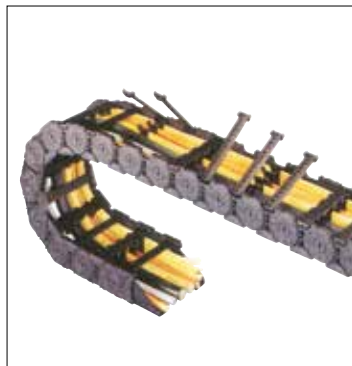

Presentazione

Catene portacavi Tipo MK 0475

- Portacavi costituiti da bande di maglia in poliammide e profili in poliammide.
- I traversini della catena sono apribili sul lato inferiore e sul lato superiore. A richiesta realizzabili con profili apribili in entrambi i sensi e con profilo opposto asportabile.
- Ottimo design, superficie delle bande laterali uniforme, non intaccabile dalla polvere.
- Facile accessibilità alla struttura interna della catena per una maggior facilità di installazione dei conduttori.
- Sistema di separatori con possibile suddivisione ottimale della sezione della catena in verticale e orizzontale.
- A scelta separatori mobili o fissi.
- Raccordi terminali universali che permettono di realizzare qualsiasi variante di raccordo. In opzione con fermacavi.
- Possono essere applicati pattini di scorrimento in materiale altamente resistente all'abrasione in caso di corse molto elevate.

Varianti del traversino:

RDT – Traversino a telaio con giunti

Materiale delle bande:	K 7422
Materiale dei coperchi:	Poliammide speciale a fibra lunga
Disponibili 8 raggi di curvatura standard!	Disponibili raggi di curvatura contrari → vedi Informazioni tecniche pag. 3.018

Passo della catena t: 47,5 mm

Altezza interna h_i: 28 mm

Grazie al sistema brevettato d'esecuzione dei traversini vasta gamma di larghezze.

33 Larghezze di catena con passo di 8 mm

- **B_i min = 24 mm** → B_k min = 41 mm

- **B_i max = 192 mm** → B_k max = 209 mm

Catene portacavi Tipo ME 0320 e catene portacavi Tipo MK0650, MK0950, MK1250: la documentazione tecnica completa relativa a questi portacavi viene fornita a richiesta.

Tipo MK 0475

Layout della catena portacavi

- Passo t = 47,5 mm
- Altezza maglia h_G = 39 mm ($h_G' = 41,5$ mm)
- Altezza montaggio H_{min} = 2 KR + 39 mm
- Lunghezza l_1 = vedi dimensioni raccordi

Per il funzionamento della catena è necessaria una superficie uniforme. Se tale condizione non sussiste è indispensabile l'applicazione di una canalina di scorrimento.

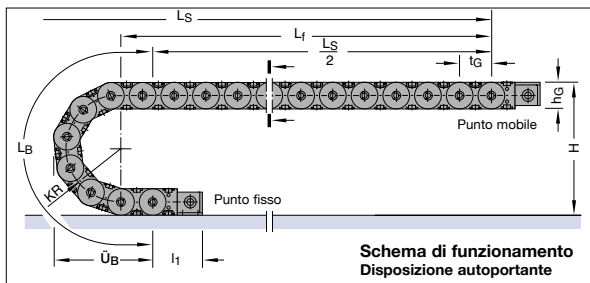

**Schema di funzionamento
Disposizione autoportante**

Dimensioni costruttive

in funzione del raggio di curvatura

Raggio di curvatura KR	055 mm	075 mm	100 mm	130 mm	160 mm	200 mm	250 mm	300 mm
Lunghezza arco L_B	268	331	410	504	598	724	881	1038
Ingombro arco \dot{U}_B	122	142	167	197	227	267	317	367
Altezza H_{min}	149	189	239	299	359	439	539	639
Altezza H_z	174	214	264	324	384	464	564	664

Diagramma dell'autoportanza



Lunghezza autoportante L_f e Corsa L_S

in funzione del peso aggiunto
(Vedi Informazioni Costruttive)

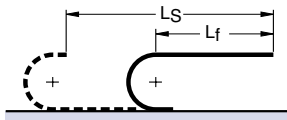

Lunghezza Catena:

$$L_k \approx \left(\frac{L_S}{2} + L_B \right) * 110 \quad \text{* Multiplo del passo 47,5 mm}$$

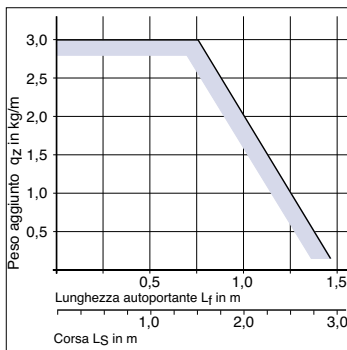

Opzione maglie neutre
KR 55 / RKR 55

Il diagramma dell'autoportanza considera un peso proprio catena qk di 1,7 kg/m.

Per movimenti circolari disponibili combinazioni KR/RKR (55/355 - 75/75 - 75/200 - 100/100).

In questi casi contattateci!



Lunghezza con flessione ammissibile L_D e Corsa L_S

in funzione del peso aggiunto
(Vedi Informazioni Costruttive)

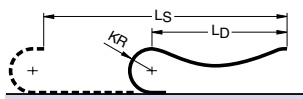

Lunghezza Catena:

$$L_k \approx \left(\frac{L_S + KR}{2} + L_B \right) * 110 \quad \text{* Multiplo del passo 47,5 mm}$$

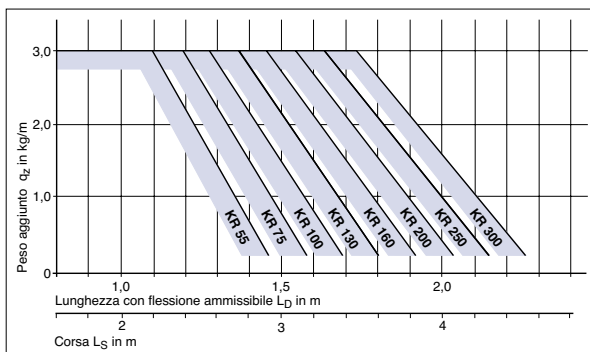

Corse di traslazione elevate

Per corse molto lunghe la catena portacavi viene installato in un canale di guida.

Layout → vedi Informazioni Costruttive

Canale di guida → vedi Accessori paragrafo 20

La progettazione di un'installazione viene eseguita dai nostri tecnici previa esplicita richiesta.



Tipo MK 0475

Sezione della catena

Vista in sezione come da schema di funzionamento

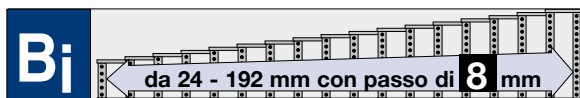

Variante RDT

Profilo apribile sul lato superiore

Profilo asportabile sul lato inferiore

Montaggio traversini:

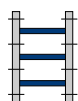

Variante RDT
Montaggio traversini
su ogni maglia

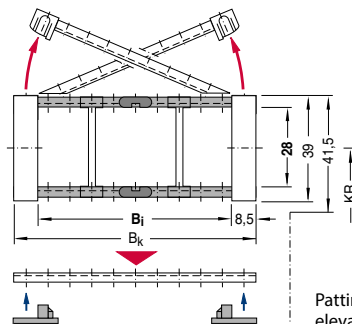

Pattini di scorrimento per corse elevate $KR_{min} = 100$ mm

Larghezza Catena:

$$B_k = B_1 + 17 \text{ mm}$$

Lunghezza profilo:

$$B_{st} = B_1 + 16 \text{ mm}$$

Larghezze Standard / Peso

Dimensioni in mm

Su richiesta possono essere prodotte guaine con B_1 sino a 280 mm con passo di 8 mm!

Articolo Nr.	Larghezza interna B_1	Larghezza catena B_k	Peso kg/m
MK0475.024.RDT.Raggio	24	41	0,79
MK0475.040.RDT.Raggio	40	57	0,93
MK0475.056.RDT.Raggio	56	73	1,07
MK0475.080.RDT.Raggio	80	97	1,28
MK0475.104.RDT.Raggio	104	121	1,49
MK0475.128.RDT.Raggio	128	145	1,70
MK0475.152.RDT.Raggio	152	169	1,91
MK0475.192.RDT.Raggio	192	209	2,26

Completare l'Articolo con il raggio di curvatura desiderato. Es. MK0475.024.RDT.100

Raggi di curvatura KR (mm) disponibili

055 075 100 130 160 200 250 300

Tipo MK 0475

I separatori sono mobili nel traversino.
I separatori vengono montati generalmente ogni 2 maglie.

Sistema di separatori per variante RDT

Il sistema di separatori viene progettato dai nostri tecnici sulla base delle Vostre indicazioni relative al layout della catena.

Sistema di separatori TS 0

Senza divisori orizzontali

s_T	4,2 mm
$a_{T \min}$	12 mm
$a_{x \min}$	8 mm

Per ordinare catene già assemblate indicare TS 0 / n_T x. TS 0 indica solo separatori verticali, n_T il numero dei separatori per traversa. Quindi sostituire con x la quantità desiderata.

Esempio: TS 0 / n_T 4
Vedi pag. 12.115

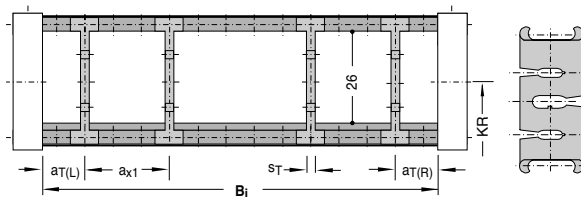

Descrizione	Codice	U.M.
Separatore	71602	Pz

Sistema di separatori TS 1

Con divisione orizzontale continua per tutta la lunghezza del B_i eseguita con: **Profilo in alluminio 6 x 2,4 mm**

s_T	4,2 mm
$a_{T \min}$	12 mm
$a_{T \max}$	20 mm
$a_{x \min}$	8 mm
$a_{x \max}$	40 mm
$n_{t \min}^*$	2

Per ordinare catene già assemblate indicare TS 1 - VD y / n_T x. TS1 indica la presenza del divisore orizzontale continuo, VDy la sua posizione, n_T il numero dei separatori per traversa. Quindi sostituire x con la quantità desiderata di separatori per traversa (minimo 2) e la/le y con la posizione del/dei divisori.

Esempio: TS 1 - VD 1/ n_T 4
Vedi pag.12.115

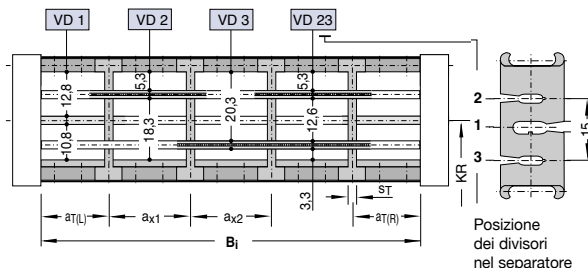

Descrizione	Codice	U.M.
Separatore	71602	Pz
AL-Profilo 6x2,4	5801	Mt

Variante consigliata: VD 1

*) nella variante VD 1 l'uso dei separatori non è obbligatorio con $a_{x \max} = 40$ mm!

Tipo MK 0475

Sistema di separatori per Variante RDT

Sistema di separatori TS 2

Suddivisione eseguita con **divisori in alluminio Profilo 6 x 2,4 mm**

s_T	4,2 mm
$a_{T \text{ min}}$	12 mm
$a_x \text{ min}$	8 mm
$a_x \text{ max}$	40 mm

Per ordinare catene già assemblate indicare TS2 e per ogni camera (K) la variante VR di posizionamento dei divisori e le distanze a_T e a_x in mm.

Esempio:

TS2/K1-VR0/20/K2-VR23/40/K3-VR1/72/K4-VR3/40/K5-VR0/20/h_T1

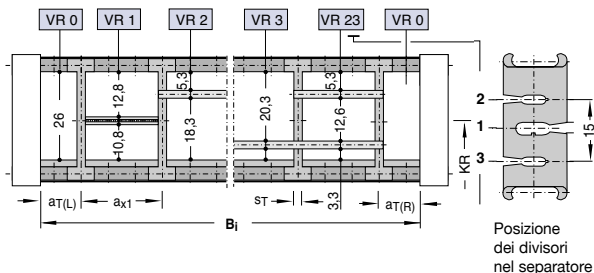

Descrizione	Codice	U.M.
Separatore	71602	Pz

Varianti consigliate: VR 0 e VR 1

Sistema di separatori TS 0/1/2

Senza divisori orizzontali

	Versione A	Versione B
s_T	2,8 mm	2,8 mm
$a_{T \text{ min}}$	12 mm	12 mm
$a_{T \text{ max}}$	20 mm	20 mm
$a_x \text{ min}$	7,8 mm	8 mm
$a_x \text{ passo}$	continuo	8 mm

Nella versione B la distanza a_x deve essere multiplo di 8 mm!

Per ordinare catene già assemblate indicare TS0 - S /n_Tx. TS0 indica solo separatori verticali, n_T il numero dei separatori per traversa. Quindi sostituire x con la quantità desiderata, indicando inoltre (al posto di S) la versione del separatore richiesta.

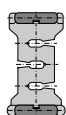

Versione A
Inserto nel profilo verso l'interno (Standard)
 Separatori mobili nel traversino

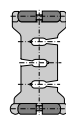

Versione B
Inserto nel profilo verso l'esterno
 Separatori fissi nel traversino (a_x -passo di 8 mm)

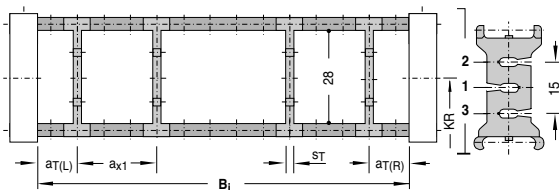

Descrizione	Codice	U.M.
Separatore	71625	Pz

Pattini di scorrimento

Pattini di scorrimento intercambiabili, prodotti in materiale plastico altamente scorrevole garantiscono un ottimale rapporto attrito-usura della guaina. Per applicazioni con velocità di traslazione >2,5 m/s vengono utilizzati pattini in materiale ad alta resistenza (in PA).



Descrizione	Codice	U.M.
Pattino	71622	Pz
Pattino in PA	71623	Pz

Esempio: Pat
Vedi pag. 12.115

Tipo MK 0475

Raccordi terminali standard

Angolari in acciaio

Per tutte le larghezze B_i delle catene Tipo MK0475 è possibile ordinare la serie di raccordi terminali composta da mezza maglie in poliammide e angolari in acciaio.

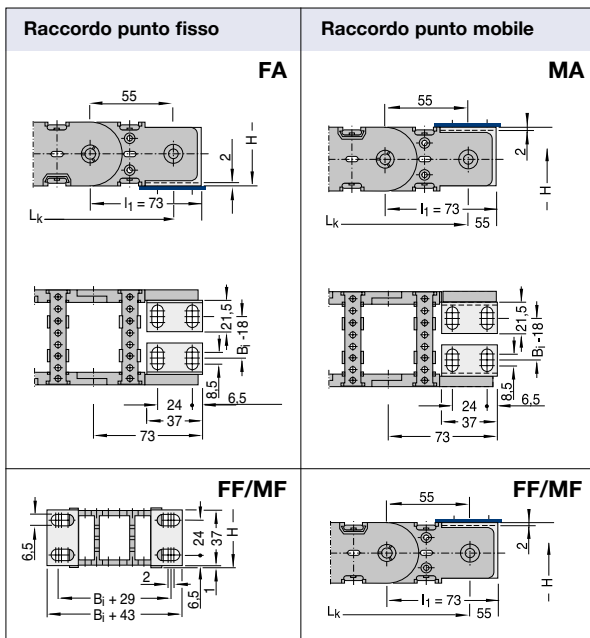

È possibile ordinare separatamente il solo raccordo al punto fisso FA o il solo raccordo al punto mobile MA.

Catena Tipo	Serie raccordi articolo	B_i mm	B_k mm	Raccordo punto fisso Codice	Raccordo punto mobile Codice
MK 0475	ZRMK47A024	24	41	W447AFD024	W447AMD024
	ZRMK47A040	40	57	W447AFD040	W447AMD040
	ZRMK47A056	56	73	W447AFD056	W447AMD056
	ZRMK47A080	80	97	W447AFD080	W447AMD080
	ZRMK47A104	104	121	W447AFD104	W447AMD104
	ZRMK47A128	128	145	W447AFD128	W447AMD128
	ZRMK47A152	152	169	W447AFD152	W447AMD152
	ZRMK47A192	192	209	W447AFD192	W447AMD192

Disposizioni possibili dei raccordi terminali

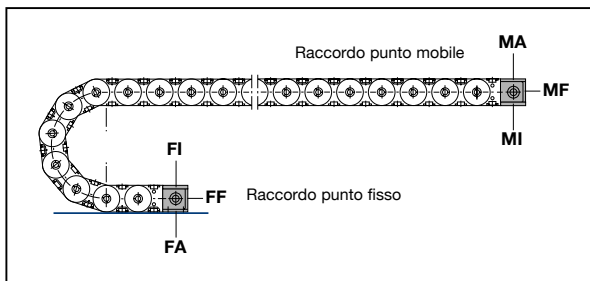

Per ordinare catene già assemblate vedi Esempio a pag. 12.115

Tipo MK 0475

Raccordi terminali standard

Angolari in acciaio

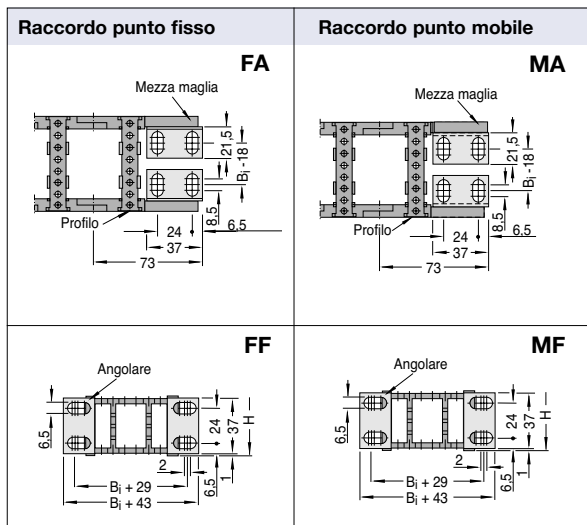

Raccordi terminali FA

I raccordi terminali al **punto fisso FA** sono composti da un angolare e una mezza maglia femmina, da un angolare e una mezza maglia maschio, da due profili per traversino e due rivetti.

Raccordi terminali MA

I raccordi terminali al **punto mobile MA** sono composti da un angolare e una mezza maglia femmina, da un angolare e una mezza maglia maschio, da due profili per traversino e due rivetti.

Catena Tipo	Angolare Codice	Mezza maglia femmina Codice	Mezza maglia maschio Codice	Rivetto Codice
MK 0475	71670	71605	71610	29370

Catena Tipo	B _i mm	Profilo in PA Codice
MK 0475	024	71644
	040	71647
	056	71649
	080	71653
	104	71655
	128	71656
	152	71658
	192	71660

Catena Tipo	Inserto KR/RKR	Codice
MK 0475	55	71630
	75	71631
	100	71632
	130	71633
	160	71634
	200	71635
	250	71636
	300	71637
	55/420	71686
	75/200	71685
	100/100	71683
	100/120	71684

Tipo MK 0475

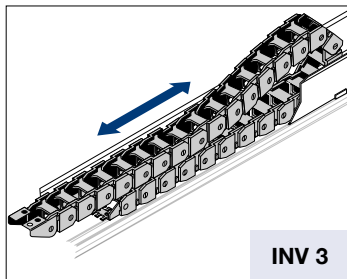

$$L_k \approx \frac{L_S}{2} + L_B + KR + 110$$

$$H = H_{\min} \text{ standard}$$

$$L_B = \text{standard}$$

Generalmente è la fase di ritorno (quando la catena viene spinta) che determina la scelta del tipo di installazione e quindi la scelta dell'altezza di montaggio H.

In molti casi, a causa delle forze in gioco, è necessario ridurre l'altezza di montaggio H. Per ridurre l'altezza di montaggio standard si utilizza la flessione propria della catena, denominata "Versione flessione".

$$L_k \approx \frac{L_S}{2} + L_B + 110$$

$$H' = \text{vedi tabelle}$$

$$L_B = \text{vedi tabelle}$$

In ogni caso Vi preghiamo contattare il nostro ufficio tecnico.

Corse lunghe

Le direttive generali per l'applicazione di catene con corsa lunga sono riportate alla pagina 3.038, ove viene trattata la disposizione INV 3. In generale, per il corretto funzionamento di queste installazioni è imprescindibile:

- l'applicazione del canale di guida con sopralzo (salvo applicazioni speciali)
- la corretta determinazione dell'altezza di montaggio H.

Installazione con altezza di montaggio standard

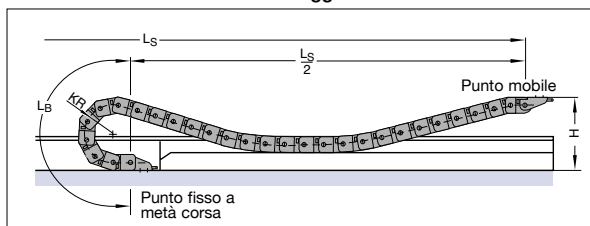

Versione Flessione

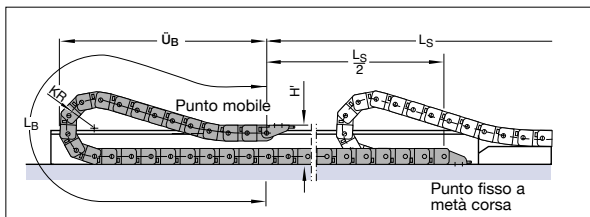

Versione flessione

Catena	KR	H'	L _B	Ü _B
MK 0475	75	120	1190	570
	100	120	1619	770
	130	120	1954	920
	160	120	2188	1020
	200	120	2734	1270
	250	120	3092	1420
	300	120	3650	1670

Come ordinare catene già assemblate

Esempio d'ordine

MK0475 . 80 . RDT . 100 . 1440 . FA/MA

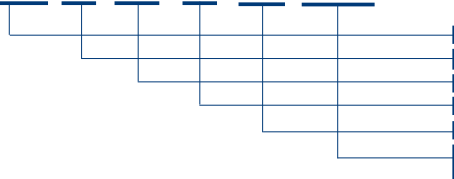

Catena portacavi Tipo MK0475, larghezza interna Bi 80 mm, profili apribili sul lato superiore, raggio di curvatura KR 100 mm, lunghezza Lk= 1440 mm e raccordi

- Tipo Catena
- Larghezza interna Bi in mm
- Raggio di curvatura KR in mm
- Variante traversino
- Lunghezza catena Lk in mm (senza raccordi)
- Raccordo punto fisso (foratura esterna)
- Raccordo punto mobile (foratura esterna)

Esempio d'ordine

MK0475 . 128 . RDT . 160 . 2200 . FI/MI . TS0-A/n.4

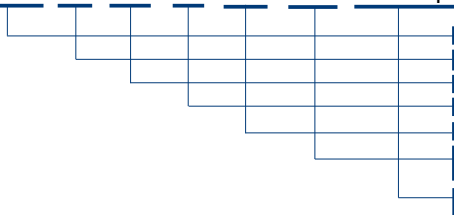

Catena portacavi Tipo MK0475, larghezza interna Bi 128 mm, profili apribili sul lato superiore, raggio di curvatura KR 160 mm, lunghezza Lk= 2200 mm e raccordi

- Tipo Catena
- Larghezza interna Bi in mm
- Variante traversino
- Raggio di curvatura KR in mm
- Lunghezza catena Lk in mm (senza raccordi)
- Raccordo punto fisso (foratura interna)
- Raccordo punto mobile (foratura interna)
- Sistema di separatori TS 0 con n.4 separatori mobili già montati

Esempio d'ordine

MK0475 . 104 . RDT . 100 . 1630 . FA/MA . Pat

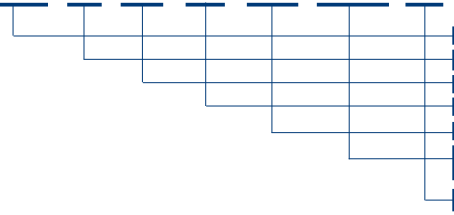

Catena portacavi Tipo MK0475, larghezza interna Bi 104 mm, profili apribili sul lato superiore, raggio di curvatura KR 100 mm, lunghezza Lk= 1630 mm e raccordi

- Tipo Catena
- Larghezza interna Bi in mm
- Variante traversino
- Raggio di curvatura KR in mm
- Lunghezza guaina Lk in mm (senza raccordi)
- Raccordo punto fisso (foratura esterna)
- Raccordo punto mobile (foratura esterna)
- Pattini

Canaline pag. 20.002

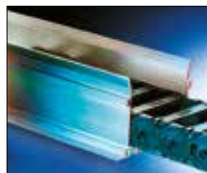

Fermacavi pag. 20.100



Cavi TRAXLINE pag. 19.001



