

Série UAT

Protection extrême des conduits pour des applications difficiles

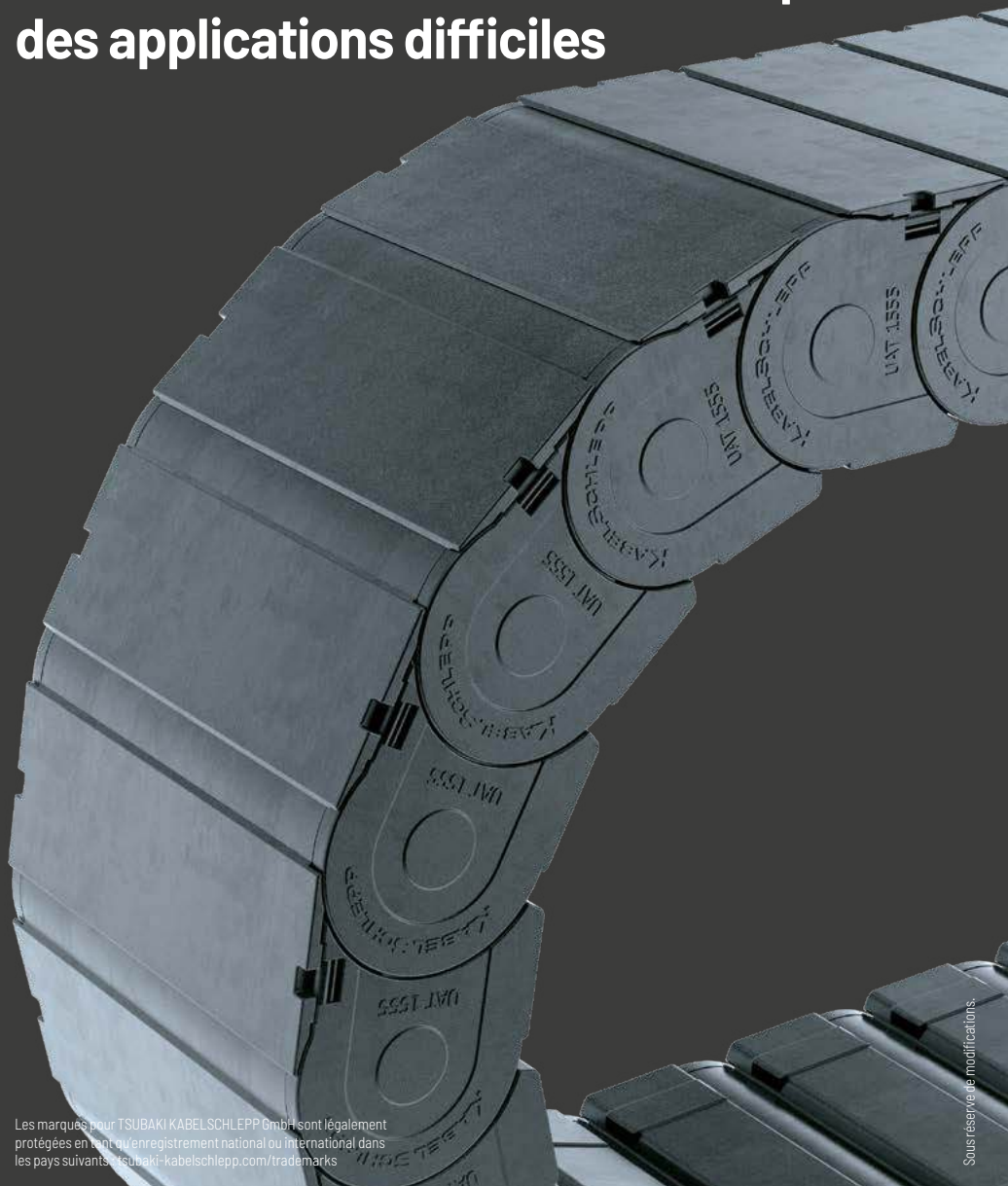

Les marques pour TSUBAKI KABELSCHLEPP GmbH sont légalement protégées en tant qu'enregistrement national ou international dans les pays suivants: tsubaki-kabelschlepp.com/trademarks

Sous réserve de modifications.

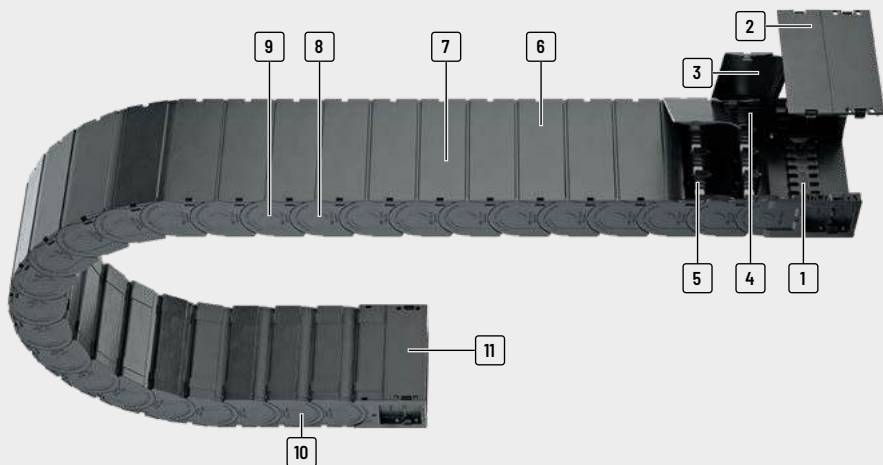

1 Jeu de raccords avec serres câbles en option

2 Capot complètement démontable

3 Ouverture simple et rapide

4 Intérieur sans arêtes - ménage les conduites

5 Séparateurs verticaux et horizontaux pour la séparation des conduites

6 Type ouvrable vers l'extérieur

7 Fixation sécurisée des capots, même pour applications difficiles (p. exemple tuyaux hydrauliques)

8 Maillons en plastiques

9 Grande auto-portance

10 Très silencieux grâce aux amortisseurs intégrés

11 Système capoté même aux pièces de raccords

Propriétés

- » Excellente protection des conduites
- » insertion rapide des conduites - types ouvrables vers l'extérieur
- » très silencieux grâce aux amortisseurs intégrés
- » grande auto-portance
- » design de haute qualité
- » pour applications auto-portante et replongeante
- » Surfaces de glissement avec volume d'usure intégré dans la couverture intérieure



Déverrouillage simple du couvercle avec un tournevis



Détacher le couvercle du maillon



Système de séparateurs TS1



Peigne serre câbles en option - sur les deux côtés si nécessaire

Série	Variante d'ouverture	Type d'entretoise	h_i [mm]	h_G [mm]	B_i [mm]	B_k [mm]	B_i - Cran [mm]	t [mm]	KR [mm]	Charge add. ≤ [kg/m]	Câble d_{max} [mm]

UAT1555



080

50

69

75 - 175

Bi + 21

-

55,5

100 - 300

15

40

Série
PROTUM®Série
KSérie
UNIFLEX
AdvancedSérie
MSérie
XLSérie
QUANTUM®Série
TKRSérie
TKASérie
UAT

Config. autoportante			Config. replongeante			Répartition intérieure				Mouvement			Page
Course ≤ [m]	V _{max} ≤ [m/s]	a _{max} ≤ [m/s ²]	Course ≤ [m]	V _{max} ≤ [m/s]	a _{max} ≤ [m/s ²]	TS0	TS1	TS2	TS3	Accro à la verti- cale ou debout	Couchée sur le côté	Application circulaire	

6,5	8	40	150	3	15	•	•	-	-	•	•	-	578
-----	---	----	-----	---	----	---	---	---	---	---	---	---	-----

Série PROTUM®
Série K
Série UNIFLEX Advanced
Série M
Série XL
Série QUANTUM®
Série TKR
Série TKA

UAT1555



Pas de la chaîne
55,5 mm



Hauteur intérieure
50 mm



Largeurs intérieures
75 - 175 mm



Rayons de courbure
100 - 300 mm

Types d'entretoises



Type de construction 080 Page **580**

Couvert des deux côtés avec couvercle amovible à l'extérieur

- » Couvercle en plastique pour des conditions environnementales difficiles avec des copeaux, de la saleté et de la poussière.
- » Ouverture possible de chaque capot.
- » **Ouverture à l'extérieur du rayon de courbure (KR) :**
très rapide à détacher.

Configuration auto-portante

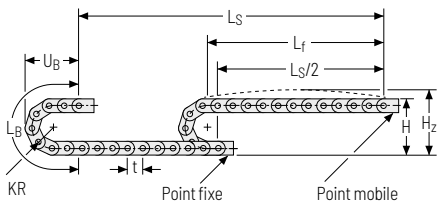

KR [mm]	H [mm]	H _z [mm]	L _B [mm]	U _B [mm]
100	268	298	425	190
125	318	348	504	215
150	368	398	582	240
175	418	448	661	265
200	468	498	739	290
225	518	548	818	315
250	568	598	896	340
300	668	698	1053	390

Abaque des charges pour longueur auto-portante en fonction de la charge additionnelle.

Pour les courses plus longues, une flèche de la chaîne porte-câbles est techniquement admissible au cas par cas.

Poids propre de la chaîne $q_k = 2,9 \text{ kg/m}$ pour B_i 125 mm. Avec une largeur intérieure différente, la charge additionnelle maximale change.

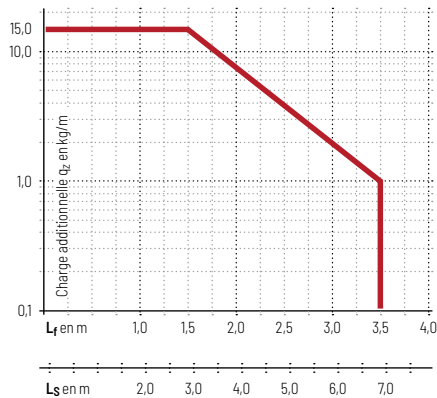

Vitesse
jusqu'à 8 m/s

Accélération
jusqu'à 40 m/s²

Course
jusqu'à 6,5 m

Charge additionnelle
jusqu'à 15 kg/m

Configuration replongeante

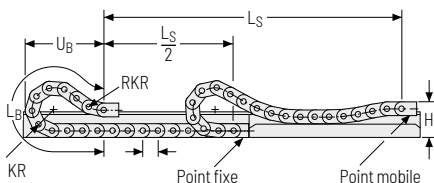

Vitesse
jusqu'à 3 m/s

Accélération
jusqu'à 15 m/s²

Course
jusqu'à 150 m

Charge additionnelle
jusqu'à 15 kg/m

La chaîne porte-câbles replongeante doit être guidée dans un chenal. Voir page 844.

Type d'entretoise 080 – fermée des deux côtés avec couvercle amovible à l'intérieur

- » Couvercle en plastique pour des conditions environnementales difficiles avec des saletés et des copeaux.
- » Ouverture possible de chaque capot.
- » **Ouverture à l'extérieur du rayon de courbure (KR) :** très rapide à détacher.



Montage des entretoises tous les maillons de chaîne
(VS : montage intégral)



B_i de 75 - 175 mm

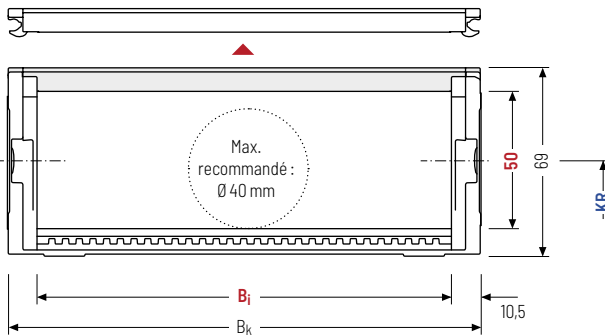

Le diamètre maximal des câbles dépend fortement du rayon de courbure et du type de câble souhaité. Veuillez nous contacter.

Calcul de la longueur de la chaîne

Longueur de la chaîne L_k

$$L_k \approx \frac{L_S}{2} + L_B$$

Longueur de la chaîne L_k arrondie au pas de la chaîne t

h _i [mm]	h _g [mm]	B _i [mm]			B _k [mm]	KR [mm]				q _k [kg/m]
50	69	75	125	175	B _i + 21	100	125	150	175	2,43
						200	225	250	300	

Exemple de commande



UAT1555

Série

080

Type d'entretoise

175

B_i [mm]

225

KR [mm]

2553

L_k [mm]

VS

Pos. entretoises

Systèmes de séparateurs

Le système de séparateurs est monté en standard sur chaque 2e maillon de chaîne.

En standard, les séparateurs ou le système de séparateurs complet (séparateurs avec cloisons) sont mobiles transversalement (**version A**).

Pour les utilisations avec accélérations transversales et les utilisations latérales, les séparateurs sont fixables par une simple rotation sur l'entretoise.

Les séparateurs s'enclenchent sur les couvercles (**version B**).

Système de séparateurs TS0 sans cloison horizontale

Vers.	a _T min [mm]	a _X min [mm]	a _C min [mm]	a _X Cran [mm]	nr min
A	5	10	7	-	-
B	7,5	10	7	5	-

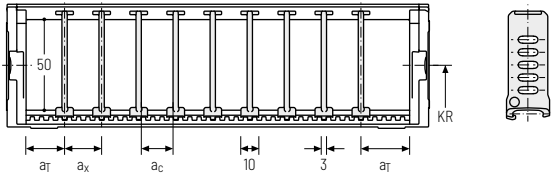

Système de séparateurs TS1 avec cloison horizontale continue

Vers.	a _T min [mm]	a _X min [mm]	a _C min [mm]	a _X Cran [mm]	nr min
A	5	10	7	-	2
B	7,5	10	7	5	2

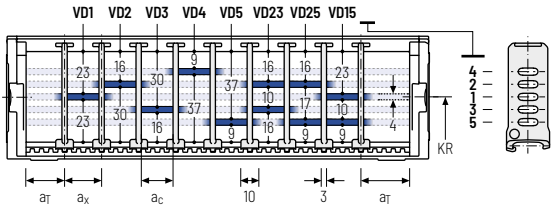

Exemple de commande

TS1 .
 A .
 3 -
 VD0
 :
 - VD1

Système de séparateurs Version nr Cloison horizontale

Veuillez saisir la désignation du système de séparateurs (**TS0, TS1...**) la version ainsi que le nombre de séparateurs par section transversale [nr].

En cas d'utilisation avec des systèmes de séparateurs avec cloisons horizontales (**TS1**) veuillez indiquer également les positions [par ex. VD1] de la bande du point mobile de gauche. Vous pouvez ajouter un schéma à votre commande.

- Série PROTUM®
- Série K
- Série UNIFLEX Advanced
- Série M
- Série XL
- Série QUANTUM®
- Série TKR
- Série TKA

Sous réserve de modifications.



Éléments de raccord universels UMB - plastique (standard)

Les éléments de raccord universels (UMB) en plastique peuvent être raccordés par le haut, par le bas ou par l'avant.

Point mobile

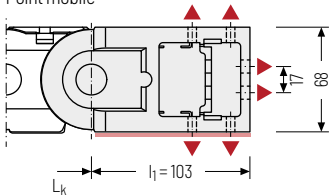

Point fixe

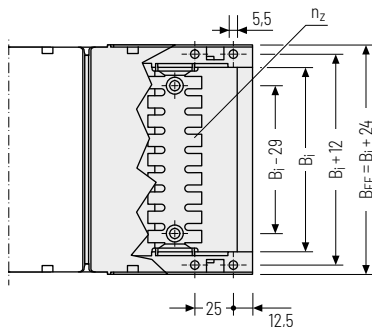
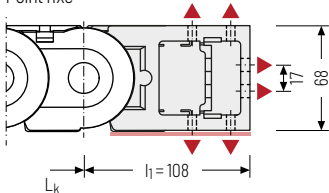

▲ Possibilités d'assemblage

B_1 [mm]	B_{EF} [mm]	n_2
75	99	2 x 5
125	149	2 x 9
175	199	2 x 13



Couple de serrage recommandé :
5 Nm pour vis cylindriques ISO 4762 - M5 x 8.8

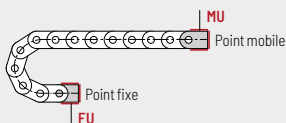

Point de fixation

- F - Point fixe
- M - Point mobile

Type de fixation

- U - Raccord universel

Exemple de commande



UMB	.	F	U
UMB	.	M	U
Élément de raccord		Point de fixation	Type de fixation